

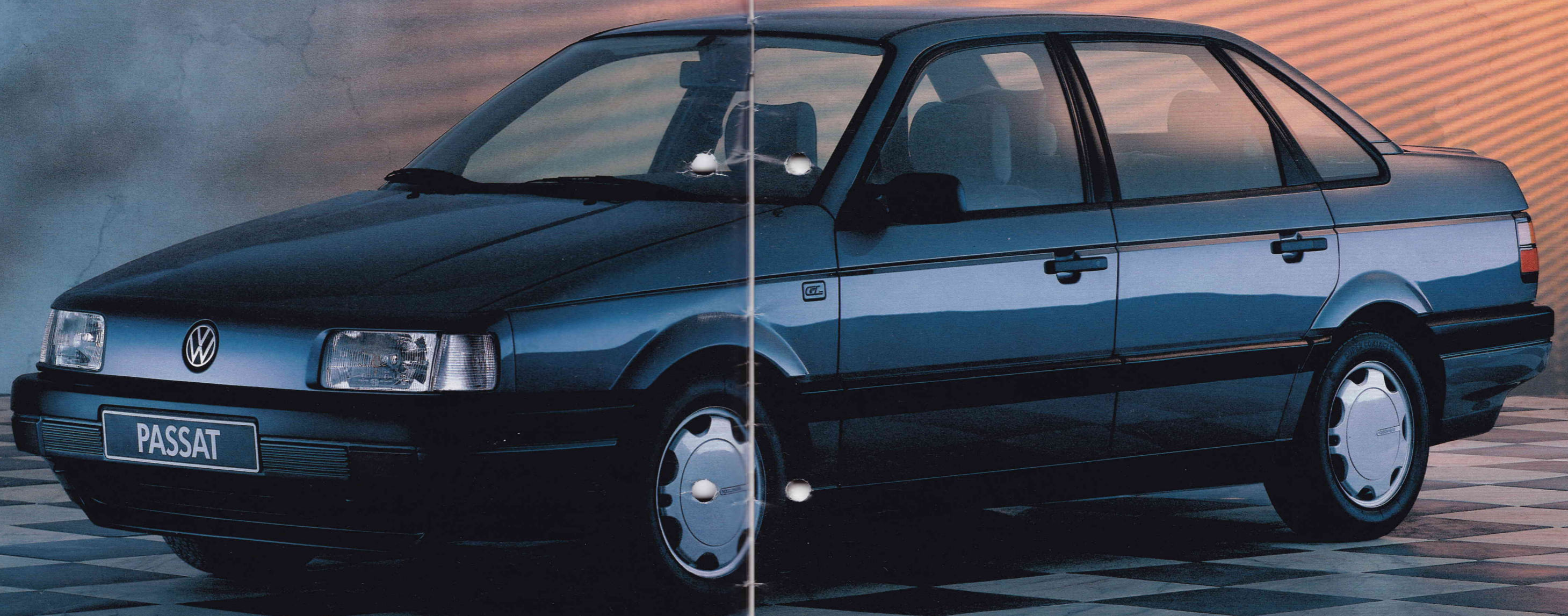

Der neue Passat.





Der Passat GL.

Der neue Passat: Bis auf den Namen ist alles neu.

Sie sehen es auf den ersten Blick: Der neue Passat ist ein von Grund auf neues Auto. Mehr noch: Mit dieser Komfort-Limousine haben wir ein neues Automobilkonzept realisiert, das sich nicht an irgendwelchen Klassen orientiert. Sondern eins, das Klasse hat.

Seine äußere Erscheinung strahlt Stilsicherheit und Selbstbewußtsein aus. Auffällig die heruntergezogene, geschlossene Frontpartie. Der Verzicht auf den herkömmlichen Kühlergrill signalisiert den neuen Stil; die mit der Karosserie bündigen Scheiben verraten das aerody-

namisch gelungene Design und damit den sparsamen Kraftstoffverbrauch. Mit einem Luftwiderstandsbeiwert (cW) von 0,29 rückt der neue Passat in die Spitzengruppe der strömungsgünstigen Serienfahrzeuge auf.

Der vordere Stoßfänger ist in die Frontpartie eingearbeitet,

die Bugschürze (wie hier beim GL in Wagenfarbe lackiert) bis an die Radausschnitte herumgezogen.

Die keilförmig ansteigende Seitenlinie und das kraftvolle Stufenheck runden das Bild vom neuen Passat ab: formschön, dynamisch, elegant.

Auch beim Fahrwerk des neuen Passat hatten sich unsere Ingenieure ein ehrgeiziges Ziel gesetzt: Der neue Passat sollte die Position von Volkswagen als Hersteller besonders fahrsicherer und komfortabler Frontantriebsfahrzeuge noch weiter ausbauen.

Nach Ihrer ersten Probefahrt

werden Sie uns sicher zustimmen – dieses Ziel wurde mehr als erreicht. Die Erfolgsformel heißt Fahrspaß plus Fahrsicherheit.

Durch ein neues, computerberechnetes Fahrwerk, mit dem unsere Fahrwerkstechniker neue Maßstäbe in der Fahrwerkstechnologie gesetzt haben.



Der Passat GL.

Lassen Sie sich beim Betrachten ruhig Zeit. Auch aus dieser Perspektive ist alles ganz neu.

Was sagen Sie zum Beispiel zu dem markant geformten Heck? Hätten Sie etwa vermutet, daß sich darunter ein riesiger Gepäckraum verbirgt?

Um genau zu sein, er hat ein enormes Fassungsvermögen von 578 Litern (nach Kugelmessung).

Was Sie auf diesem Bild

leider nicht sehen können, der neue Passat wirkt – so paradox das klingen mag – innen größer als außen (Siehe Seiten 8 und 9).

Bei den Motoren, die es selbstverständlich alle serienmäßig mit Katalysator gibt, haben wir eine Palette von 53 kW (72 PS) über 66 kW (90 PS) bis

79 kW (107 PS) anzubieten.

Und das neuentwickelte Schaltgetriebe läßt sich durch die neue Seilzugschaltung besonders leicht schalten.

Mit „kleine Ursache, große Wirkung“ könnte man eine andere Neuentwicklung überschreiben: die modularisierte Bord-

elektrik. Eine neue Zentralelektrik, die die gesamte elektrische Anlage noch besser gegen elektrische und mechanische Störungen schützt.

Insgesamt ist es die Summe aller neuen technischen Details, die den neuen Passat herausragen läßt. Aus seiner Klasse

und aus dem Bild, das man sich üblicherweise von Autos seiner Größenordnung macht oder gemacht hat.

Er ist nicht nur die neue, komfortable Reise- und Familien-Limousine, sondern er ist vor allem ein echter Volkswagen. Was das heißt, dürfte sich welt-

weit herumgesprochen haben: Zuverlässigkeit, Wirtschaftlichkeit, hohe Wertbeständigkeit.

Bevor Sie sich jetzt aber zur Probefahrt zu Ihrem V.A.G. Partner aufmachen, blättern Sie bitte weiter. Über den neuen Passat gibt's noch so viel Neues zu berichten.



Die Armaturentafel des Passat GL mit 66 kW-Motor. Sonderausstattung: Servolenkung, Radio-Cassetten-system.

So sieht's aus, wenn man den Begriff 'Ergonomie' wörtlich übersetzt.

Natürlich ist der neue Passat nicht nur rein äußerlich gesehen von Grund auf neu. Auch in seinem Innenraum wird klar, daß Sie's hier mit einer neuen Auto-Generation zu tun haben. Wenn Sie den Spaß am Autofahren völlig neu erleben wollen, dann nehmen Sie doch einfach Platz.

Ganz klar: Ihr Blick fällt auf die Armaturentafel. Sie wurde unter ergonomischen Gesichtspunkten und Sicherheitsaspekten komplett neu entwickelt. Sie ist ausgesprochen übersichtlich, alle Knöpfe, Hebel und Regler sind in unmittelbarer Griffnähe. Sie fahren sicher und ermüdungsfrei.

Sehr funktional sind auch die neuen, genau im Blickfeld des Fahrers liegenden, drei großen Rundinstrumente. Sehr praktisch die vielen Ablagefächer. Sehr formschön die bis zwischen die Vordersitze durchgezogene Mittelkonsole.

Das völlig neu konstruierte

Heizungs- und Belüftungssystem hat ein Vierstufengebläse. Es ist leiser, aber gleichzeitig stärker geworden.

Die Heizung arbeitet weitgehend unabhängig von Motordrehzahl und Fahrgeschwindigkeit. Und die gewünschte Innenraumtemperatur wird außer-

ordentlich schnell erreicht.

Die Heizung spricht spontan an und ist mit den neuen Drehknöpfen besonders leicht und feinfühlig dosierbar. Außerdem lassen sich mit einer Drehung alle Belüftungs- und Heizkanäle schließen. Dadurch bleibt auf Wunsch, z. B. bei dichtem Ver-

kehr, die schlechte Luft draußen.

Sie haben gesehen, wie sich der neue Passat aus der Sicht des Fahrers präsentiert.

Wie wär's, wenn Sie sich jetzt einmal in die Rolle des Mitfahrers versetzen würden? Wir haben ein paar Plätze für Sie freigehalten.



Der Innenraum des Passat GL mit 66 kW-Motor. Sonderausstattung: Radio-Cassettensystem.

Wie man sich auch dreht und wendet: Komfort hat ab sofort ein neues Maß.

Außen kompakt, innen so viel Platz wie eben möglich – das war die Devise bei der Konstruktion des neuen Passat. Also haben wir Motor und Getriebe vorne quer eingebaut und den Radstand verlängert. Die Innenraumlänge, gemessen vom Gaspedal bis zur hinteren Rückenlehne, wuchs

um fast 10 Zentimeter auf über zwei Meter. Damit überragt er sogar noch viele, die außen viel größer sind.

Nutznieser dieser erstaunlichen inneren Größe sind die Passagiere. Besonders die, die hinten sitzen. Sie genießen die große Freiheit. Und eine

neue Klasse an Komfort.

In der GL-Version hat der neue Passat besonders viel Komfort zu bieten. Z.B. Velours-Polster. Höheneinstellbarer Fahrersitz. Kopfstützen und einstellbare Leseleuchten im Fond. Zentralverriegelung. Vierspeichenlenkrad. Doppeltonfanfare usw.

Besonders erwähnenswert: die neuartige multivariable Rücksitzbank. Beim GL und GT können Sie deren Sitze und auch deren Lehne nämlich geteilt oder ungeteilt ganz nach individuellem Bedarf um mehrere Zentimeter nach vorne und hinten verstellen.



Einstellbare Rücksitzbank und -lehne des Passat GL.



Der Gepäckraum des Passat GL.

Reden wir mal über die drei großen Qualitäten des großen Gepäckraums.

Der Gepäckraum des neuen Passat hat drei große Qualitäten: Erstens: Das Fassungsvermögen ist nochmals um über 50 Liter gewachsen, auf 578 Liter (nach Kugelmessung). Durch die tiefe Ladekante und die breite Ladeöffnung lässt er sich sehr bequem beladen.

Zweitens: Je nach Bedarf (und je nach Ausstattungsvariante) lässt sich dieser große Gepäckraum auf vielfältigste Weise erweitern und vergrößern. Wenn Sie zum Beispiel beim Passat CL die Rücksitzbank und -lehne umklappen, erhöhen Sie das Ladevolumen um über 70%.



Noch variabler können Sie ihn in der GL- und in der GT-Version beladen. Die Rücksitzbank und -lehne ist hier nämlich asymmetrisch geteilt. Das heißt, Sie können die Lehne zum Transport sperriger Gepäckstücke (Skier z. B.) zu einem Drittel oder zu zwei Dritteln (oder auch

komplett) umlegen, gleichzeitig aber auch ein oder zwei Personen im Fond befördern. Drittens: Wenn Sie ihn voll besetzt mit fünf Personen fahren, können Sie trotzdem voll einladen. Die mögliche Zuladung wurde wesentlich erhöht (auf bis zu 525 kg).

Die 1/3 - 2/3 oder komplett umklappbare Rückenlehne.



Der Passat CL.

Wer den Trend kennt, wird den Passat CL mögen.

Autokäufer legen immer mehr Wert auf eine bessere und vollständigere Ausstattung.

Der neue Passat ist bereits als CL-Modell technisch komplett und umfangreich ausgestattet.

Schon in dieser Version finden Sie beispielsweise serienmäßig die grüne Wärmeschutzver-

glasung, den in den Stoßfänger integrierten Frontspoiler, die breiten seitlichen Stoßschutzleisten, den von innen einstellbaren Außenspiegel, die Breitband-Halogencheinwerfer mit integrierten Blinkleuchten, zwei Rückfahrleuchten, eine Nebelschlußleuchte.

In Verbindung mit dem bewährten Frontantrieb setzt das optimierte Fahrwerk mit größeren 14-Zoll-Rädern und entsprechend größeren Bremsen völlig neue Maßstäbe.

Die Vorteile: überlegene Sicherheit im Fahrverhalten, spürbar gesteigerter Fahrkomfort.

Für alle Passat gilt: Die gesamte Bugpartie ist ein Kunststoffelement. Der Vorteil: Aufgrund des Materials gibt's keine Korrosionsbildung.

Genauso wichtig ist eine andere Qualität, die alle Modelle des neuen Passat – wie alle Modelle von Volkswagen – aus-

zeichnet: die über Jahre währende, hohe Werterhaltung.

Durch neue Produktionsmethoden und eine Reihe spezieller Maßnahmen – wie zum Beispiel den verstärkten Einsatz von verzinkten Blechen, den vollelastischen Unterbodenschutz und das automatische

Wachsfuten der Hohlräume – haben wir eine Produktqualität erreicht, die auch in dieser Klasse Maßstäbe setzt.

Übrigens: Wie bei allen Volkswagen bekommen Sie auch beim neuen Passat 3 Jahre Lackgarantie und 6 Jahre Durchrostungsgarantie.



Der Innenraum des Passat CL mit 66 kW-Motor. Sonderausstattung: Radio-Cassettensystem.

Der neue Passat CL. Lassen Sie sich angenehm überraschen.

Auch – oder gerade – bei der Innenausstattung kommt der neue Passat dem Wunsch nach mehr Komfort sehr entgegen.

Hier stimmt einfach alles: Die erstklassigen Sitze vorne und hinten. Das frische, helle, freundliche und in den Farben harmonisch abgestimmte Um-

feld. Und das Dessin der hochwertig gepolsterten Sitze, das sich harmonisch in den Tür- und Seitenverkleidungen fortsetzt.

Selbst lange Strecken werden hier zum Vergnügen für Fahrer und Mitfahrer.

Zur Grundausstattung aller Modelle gehört zum Beispiel

die in die Armaturentafel integrierte, praktische Mittelkonsole, die farblich angepaßte Armaturentafel und Fußraumauskleidung, der voll ausgekleidete und beleuchtete Gepäckraum, die Kontaktschalter an allen vier Türen, die Ablagekästen in den vorderen Türen, die höhen-

einstellbaren Sicherheitsgurte vorn, die Liegesitzeinrichtung für Fahrer und Beifahrer, die klappbaren Haltegriffe am Dach, die vielen Ablagemöglichkeiten und vieles mehr.

Beim neuen Passat CL lassen sich zur Vergrößerung des Gepäckraums die Rücksitzbank

und -lehne umklappen.

Noch ein Wort zu den Sitzen. Auch die haben wir noch einmal wesentlich verbessert. Wir haben sie – obwohl anerkanntermaßen bereits vorbildlich – noch komfortabler gepolstert.

Wir haben den Verstellbereich der Vordersitze vergrößert, was

sicherlich allen Fahrergrößen entgegenkommt. Und wir haben die Position der Kopfstützen optimiert.

Wir haben, kurz gesagt, einen Sitzkomfort geschaffen, der jedem Passat-Fahrer entgegenkommen wird.



Der Passat GT mit 79 kW-Motor. Sonderausstattung: Kopfstützen hinten, Beifahreraußenspiegel.

Rein sportlich betrachtet heißt die neue Dimension Passat GT.

Wie man das Wort ‚Fahrspaß‘ übersetzt? – Am besten mit Passat GT. Die optisch und technisch perfekte Verbindung von sportlicher Eleganz, luxuriösem Komfort und hoher Leistung.

Ins Auge fallen zunächst einmal die 14-Zoll-Leichtmetallräder, die schwarzen Schweller, die Be-

plankung an Türen und Kotflügeln, die schwarzen Radhausverbreiterungen und die harmonisch in die vorderen Stoßfänger integrierten Nebelscheinwerfer.

Dann die Technik: Den Passat GT gibt es mit verschiedenen Einspritz-Motoren. Alle serienmäßig mit Katalysator.

Und zwar mit dem 1,8 l/66 kW (90 PS)-Motor und dem 1,8 l/79 kW (107 PS)-Motor mit dem Einspritzsystem „Digifant“.

Das Thema ‚Elektronik‘ wird gerade in der Automobilbranche häufig genutzt. Wir haben dazu eine eigene Philosophie. Und zwar setzen wir Elektronik nicht

um ihrer selbst willen und um jeden Preis ein, sondern nur da, wo sie die technischen Eigenschaften der Autos verbessert oder zum Komfort der Passagiere entscheidend beiträgt.

Wie zum Beispiel das oben bereits erwähnte Einspritzsystem „Digifant“.

Digifant ist ein Gemischbildungssystem, das alle wichtigen Daten wie Drehzahl, Kühlmitteltemperatur, Ansauglufttemperatur, Luftmenge und Drosselklappenstellung erfaßt und daraus die optimale Einspritzmenge, Einspritzzeit und den richtigen Zündpunkt er-

rechnet. Das gleiche geschieht mit den Daten für die Lambda-Regelung, Klopfgrenzenregelung, Schubabschaltung und Leerlauf-Füllungsregelung.

Das Ergebnis: Der Kraftstoffverbrauch wird reduziert, und die Abgaswerte bleiben kontrolliert schadstoffarm.



Der Innenraum des Passat GT mit 79 kW-Motor. Sonderausstattung: Radio-Cassettensystem.

Bitte einsteigen und die Gurte anlegen. Der Fahrspaß dauert stundenlang.

Natürlich macht es großen Spaß, in den neuen Passat GT einzusteigen.

Viel wichtiger aber ist, daß Ihnen der sportliche Spaß nicht vergangen ist, wenn Sie nach langen Fahrten wieder aussteigen. Wir versprechen Ihnen: Das Gegenteil ist der Fall.

Allein schon die anatomisch richtig geformten Sportsitze vorn im modischen Karo-Dessin sorgen für hervorragenden Seitenhalt. Sehr nützlich auch, daß Sie den Fahrersitz individuell, also auch in der Höhe, genau auf Ihre Körpergröße einstellen können.



Als Langstreckenfahrer wünschen Sie sicher, nicht nur ständig über die genaue Uhrzeit, sondern auch über Fahrzeit und -strecke, Durchschnittsgeschwindigkeit und -verbrauch sowie Öl- und Außentemperatur informiert zu sein.

Beim neuen Passat GT genügt

dazu ein kontrollierender Blick auf die Multifunktionsanzeige (Serie ab 79 kW-Motor).

Zusätzlich ist der GT in jeder Motorisierung serienmäßig mit einem Drehzahlmesser ausgerüstet. Damit kontrollieren Sie, ob Sie immer im optimalen Drehzahlbereich fahren.

Die Armaturentafel des Passat GT mit 79 kW. Sonderausstattung: Radio-Cassettensystem.

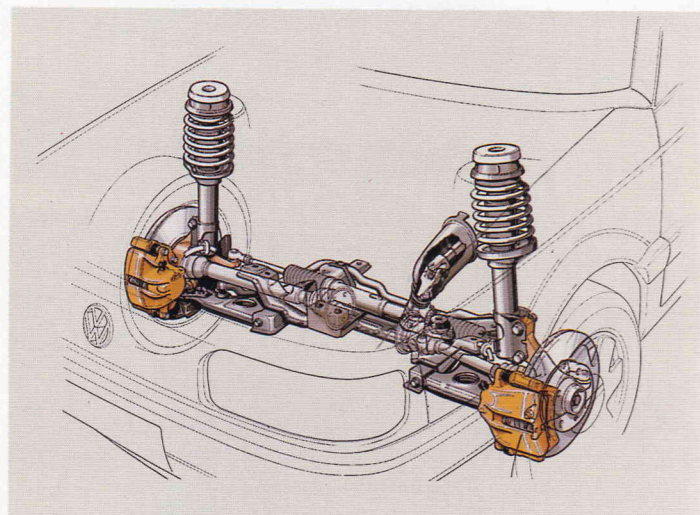

Die Vorderachse. Die Einzelradaufhängung mit McPherson-Federbeinen, unteren Dreiecksquerlenkern und Querstabilisator trägt bei zu Fahrspaß, -komfort und -sicherheit. Mit der Spurverbreiterung und dem verlängerten Radstand sorgt diese Konstruktion für hervorragende Straßenlage. Der spurstabilisierende Lenkrollradius ermöglicht beim Bremsen das Beibehalten der Fahrtrichtung bei unterschiedlichen Fahrbahnverhältnissen.

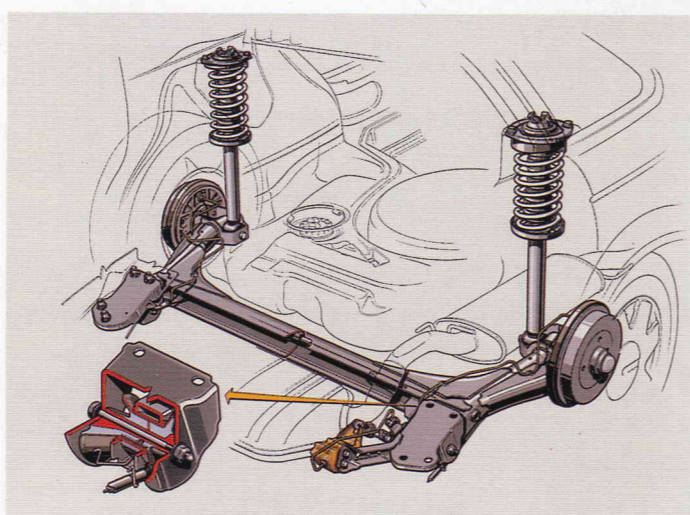

Die Verbundlenker-Hinterachse. Sie wurde den neuen Beladungsmöglichkeiten angepasst. Große Federwege sorgen für hohen Fahrkomfort. Die großvolumigen, spurkorrigierenden Hinterachslager vermindern die Abrollgeräusche und bewirken zusammen mit dem verlängerten Radstand eine hervorragende Richtungsstabilität.

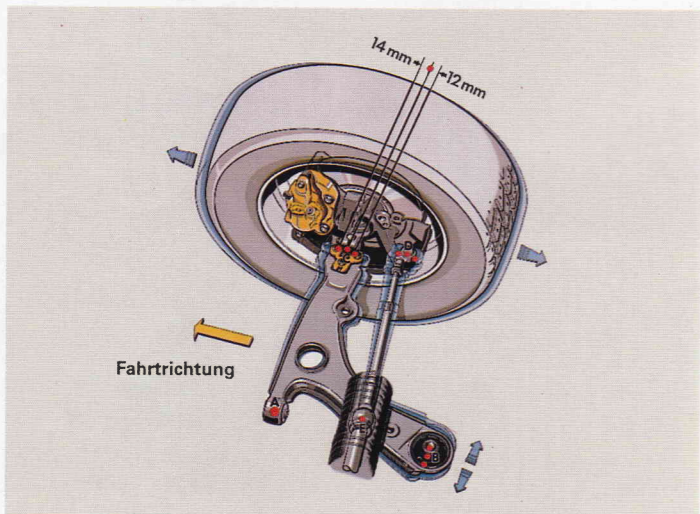

Die längselastische Vorderradaufhängung. Die Vorderradaufhängung mit gezielter Längselastizität hat wesentliche Vorteile für Fahrverhalten und -komfort: hohe Unempfindlichkeit der Lenkung gegen Störeinflüsse, besseres Schluckvermögen bei Straßenunebenheiten, deutliche Reduzierung der Abrollgeräusche, genaue Spurhaltung, hohe Lenkpräzision, hohe Richtungsstabilität, gute Spursicherheit beim Bremsen.

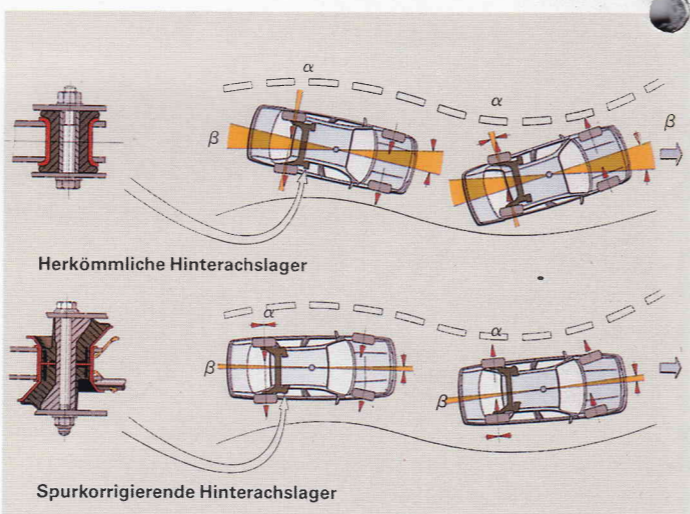

Die spurkorrigierenden Hinterachslager. Bei herkömmlichen Lagern erzeugt ein großer Schräglaufwinkel (α) der Hinterachse einen großen Schwimmwinkel (β) des Fahrzeugs. Die spurkorrigierenden Lager des neuen Passat verhindern ein Mitlenken der Hinterachse unter Seitenkraft. Und garantieren so ein hervorragendes Kurvenverhalten bei leerem und beladenem Fahrzeug.

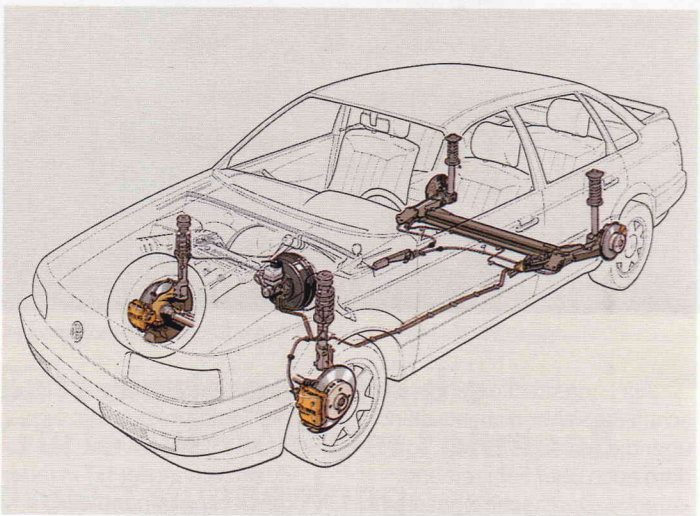

Das Bremssystem (79 kW/107 PS). Durch 14"-Räder größere Bremsscheiben vorn und Trommelbremsen hinten. Bei 79 kW (107 PS) Scheibenbremsen ringsum, vorne innenbelüftet. Serienmäßig Bremskraftverstärker und lastabhängiger Bremskraftregler. Die Vorteile der neuen Bremsanlage: geringe Pedalkräfte, hohe Verzögerung, vermindertes Fading und lange Lebensdauer der asbestfreien Beläge.

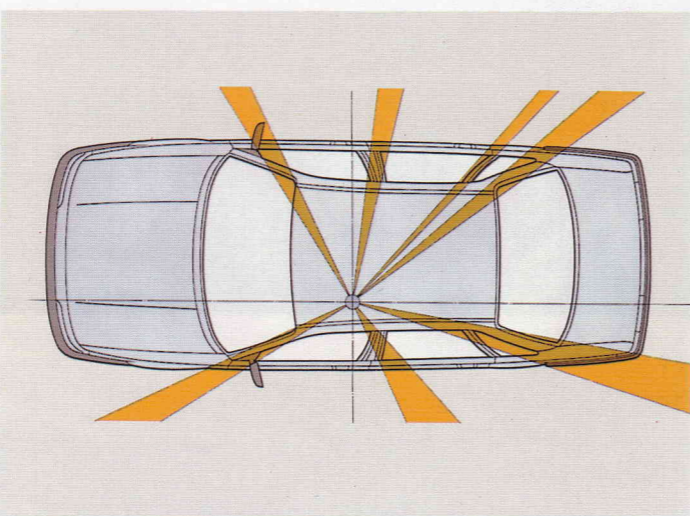

Die Rundumsicht. Optimale Rundumsicht und damit mehr Fahrsicherheit durch die tief heruntergezogene Frontpartie, die um ca. 15% größere Glasfläche und die schmalen Dachsäulen.

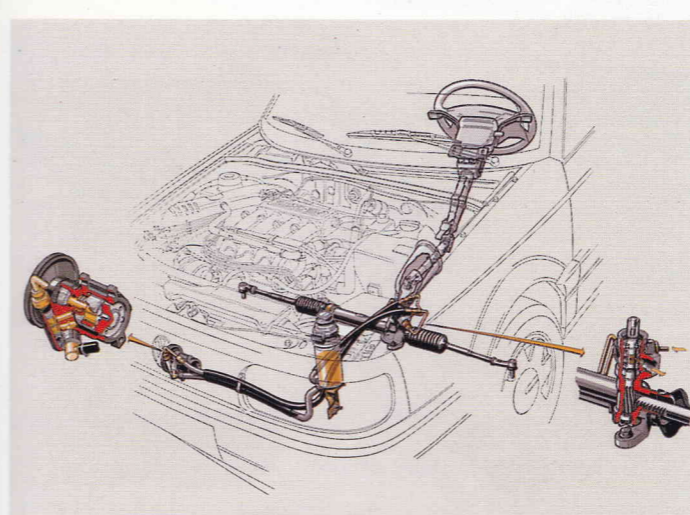

Die Lenkung/Servolenkung. Die Zahnstangenlenkung mit tiefliegendem Lenkgestänge ist wartungsfrei und direkt am Fahrschemel montiert. Dadurch optimale Lenkkinematik, deutliche Minderung der Lenkkräfte und Erhöhung des Straßenkontaktes. Servolenkung für noch mehr Handlichkeit (Sonderausstattung bzw. Serie bei 79 kW/107 PS).

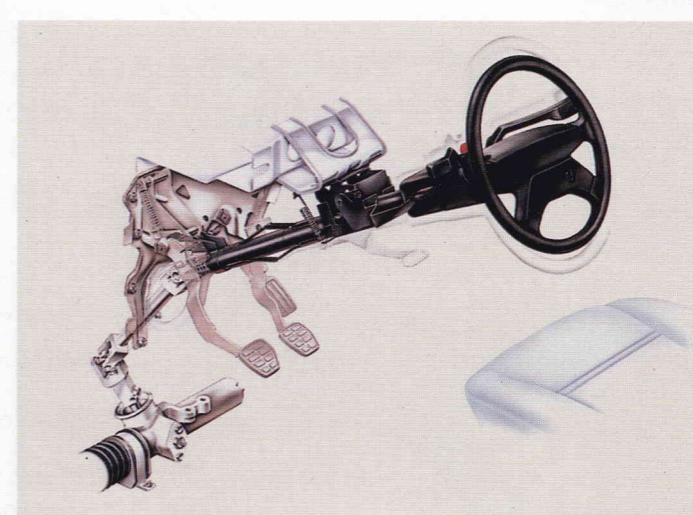

Das höhenstellbare Lenkrad. Ein handlicher Beitrag zur Ergonomie. Das höhenstellbare Lenkrad sorgt für mehr Bequemlichkeit und besseren Fahrkomfort. Als Sonderausstattung lieferbar.

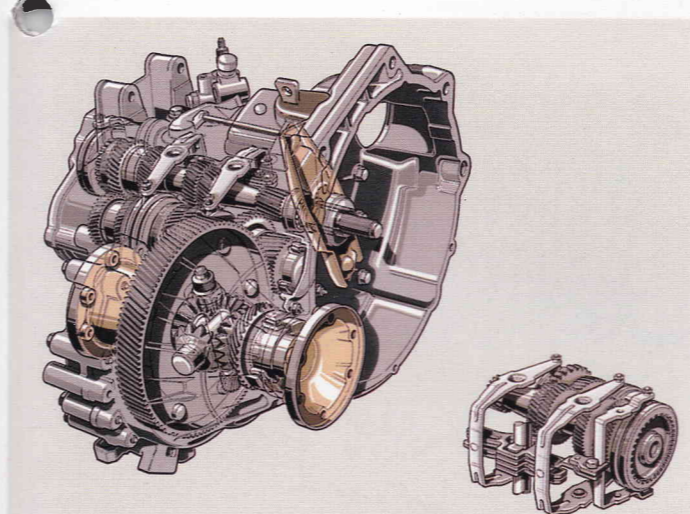

Das Getriebe. Das Schaltgetriebe ist eine Neukonstruktion von Volkswagen. Ausgelegt auf hohe Leistung, erfüllt es höchste Anforderungen hinsichtlich Komfort, Präzision und Schaltqualität. Ab 66 kW (90 PS) serienmäßig mit 5 Gängen.

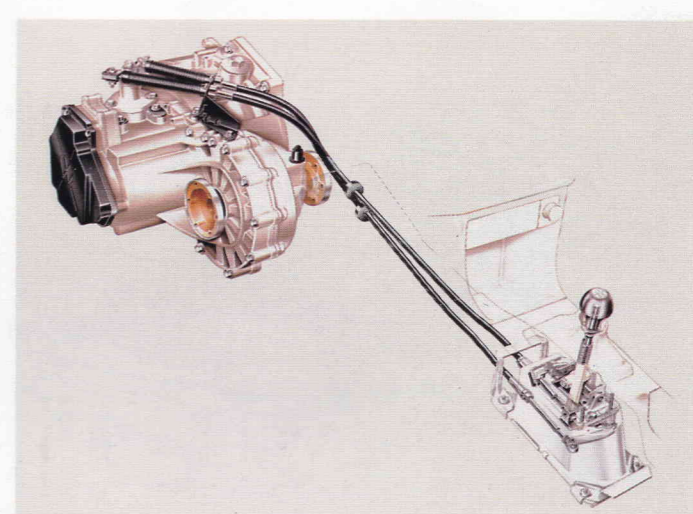

Die Seilzugschaltung. Das neue, wartungsfreie Schaltgetriebe mit Seilzugschaltung zeichnet sich unter anderem aus durch präzise, leichtgängige Schaltbetätigung, geringe Geräuschübertragung und Vermeidung von Schalthebelbewegungen bei Lastwechsel.

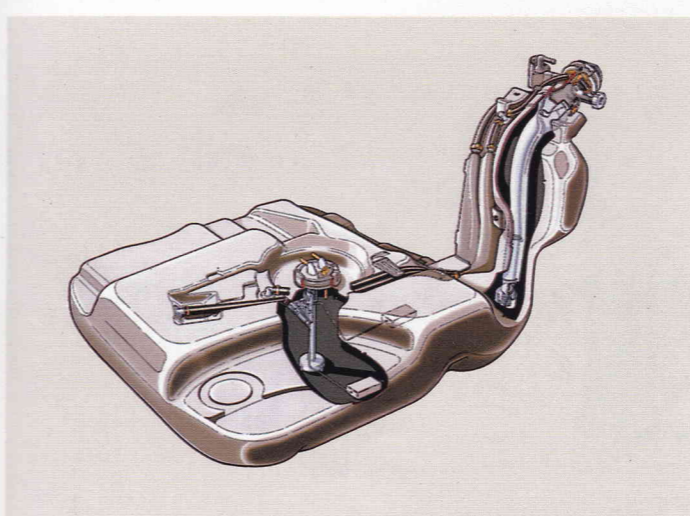

Der Kraftstoffbehälter. Optimal zwischen den Hinterrädern eingepaßt, hat der Kraftstoffbehälter aus Kunststoff mit angeformtem Einfüllstutzen ein deutlich vergrößertes Fassungsvermögen. Nämlich – sage und schreibe – 70 Liter. Beim geringen Kraftstoffverbrauch des neuen Passat bedeutet das lange Fahrstrecken ohne zeitraubenden Tankaufenthalt.

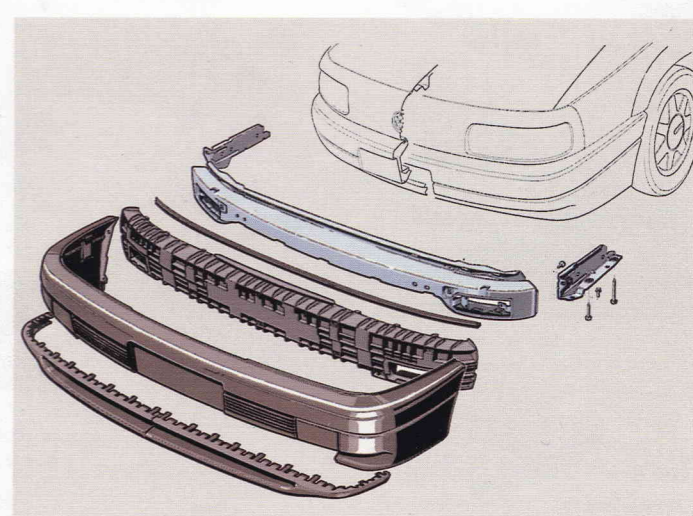

Der kunststoffummantelte Stoßfänger. Noch mehr Sicherheit durch die aufwendige Konstruktion des neuen Stoßfängers. Hinter dem in die Frontpartie integrierten Stoßfänger aus Kunststoff verbirgt sich ein Kunststoffwabelement mit anschließendem Stahlblechträger. Eine Konstruktion, die kleine Stöße elastisch auffängt.

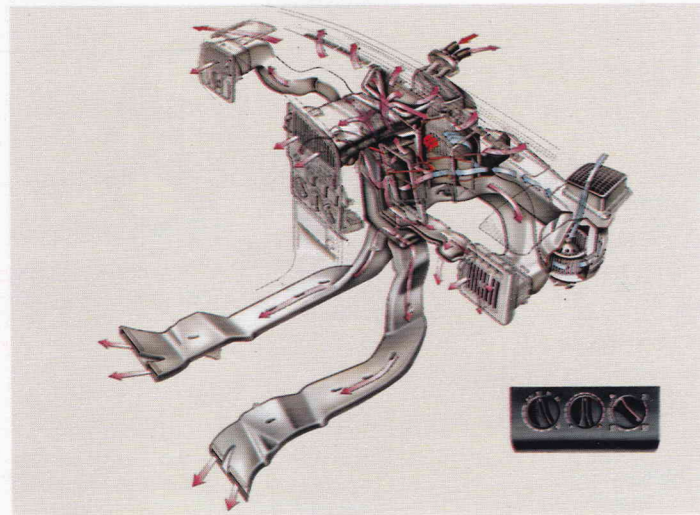

Das Komfort-Heizungs- und Belüftungssystem. Ausgezeichnete Innenraum-Klimatisierung sowohl für Fahrer und Beifahrer als auch für Fondpassagiere. Feinfühlig reagiert das neu konstruierte Heizungs- und Belüftungssystem auf Veränderung der Heizungseinstellung – unabhängig von Motordrehzahl und Fahrgeschwindigkeit. Separate Fondkanäle erwärmen den hinteren Fußraum.

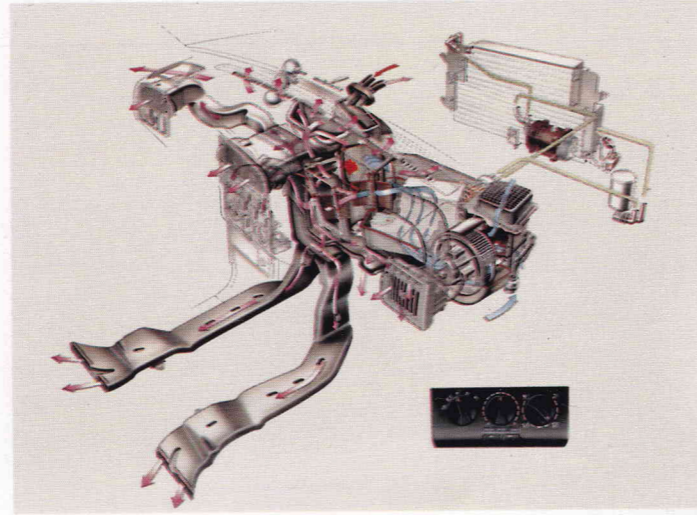

Die Klimaanlage. Auch die Klimaanlage wurde völlig neu entwickelt. Sie zeichnet sich aus durch eine ca. 25% höhere Kühlleistung und ist wahlweise auf Frischluft- oder Umluftbetrieb einstellbar.

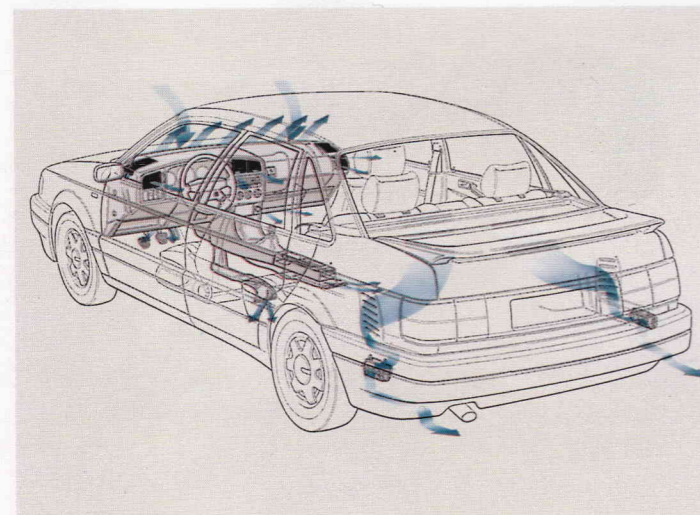

Das Be- und Entlüftungssystem. Separate Defrosterdüsen halten Windschutzscheibe und vordere Seitenscheiben beschlagfrei. Vier einstellbare Ausströmer in der Armaturentafel sowie Ausströmer im Fußraum schaffen angenehmes Innenraum-Klima. Das leise Vierstufengebläse sorgt für ungewöhnlich hohen Luftdurchsatz – bis zu 530 m³/h. Mit einer Knopfdrehung können alle Belüftungskanäle geschlossen werden.

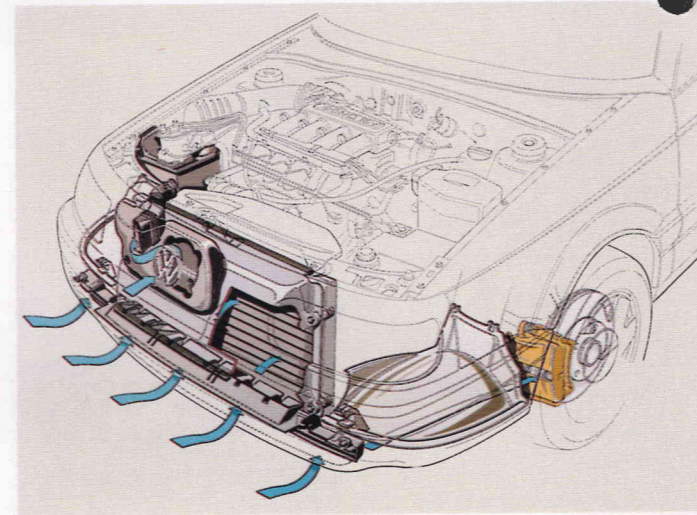

Die Kühlluftführung. Spezielle Kühlluftöffnungen unterhalb des vorderen Stoßfängers und Luftkanäle sorgen für eine effiziente Kühlung des Motors. Die vorderen Scheibenbremsen besitzen ebenfalls separate Kühlluftführungen. Die Luftansaugung für den Luftfilter erfolgt durch das VW-Emblem.

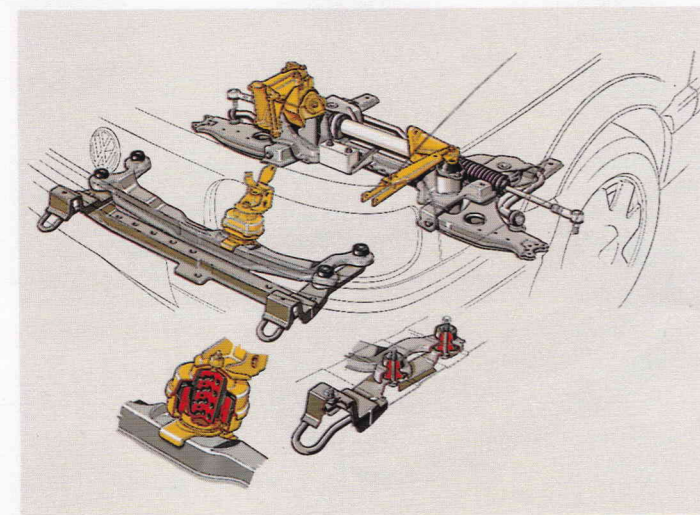

Die Motoraufhängung. Eine aufwendige Motoraufhängung mit großvolumigen Gummilagern und zusätzlichen Hydrolagern gewährleistet eine wirkungsvolle Geräusch- und Vibrationsdämpfung.

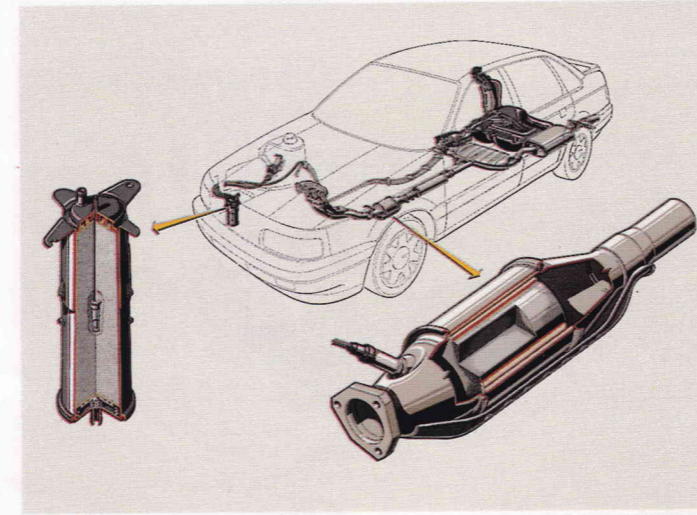

Die Abgasanlage. Hohe Geräuschdämmung durch, je nach Motorisierung, drei bzw. vier Schalldämpfer. Lange Lebensdauer durch Verarbeitung hochwertiger, korrosionsgeschützter Materialien und Edelstahl-Werkstoffe. Reparaturfreundlichkeit durch schnell lösbare Verbindungsstellen. Hier die Abgasreinigung mit 3-Wege-Katalysator und Lambda-Regelung.

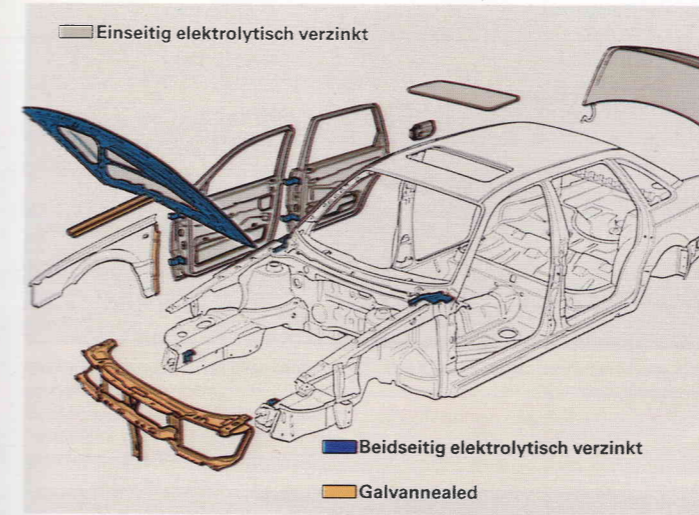

Die oberflächengeschützten Bleche. Besonders korrosionsgefährdete Karosserieteile werden aus ein- bzw. beidseitig verzinktem Blech hergestellt.

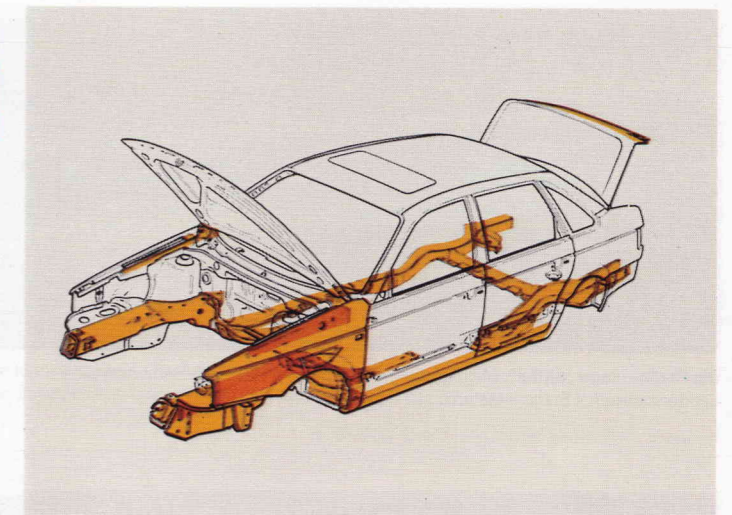

Die Hohlraum-Konservierung. Die Hohlräume der Karosserie werden in einem automatischen Verfahren mit Heißwachs geflutet. Dadurch gelangt konservierendes Wachs auch in die entferntesten und kleinsten Spalten und Winkel.

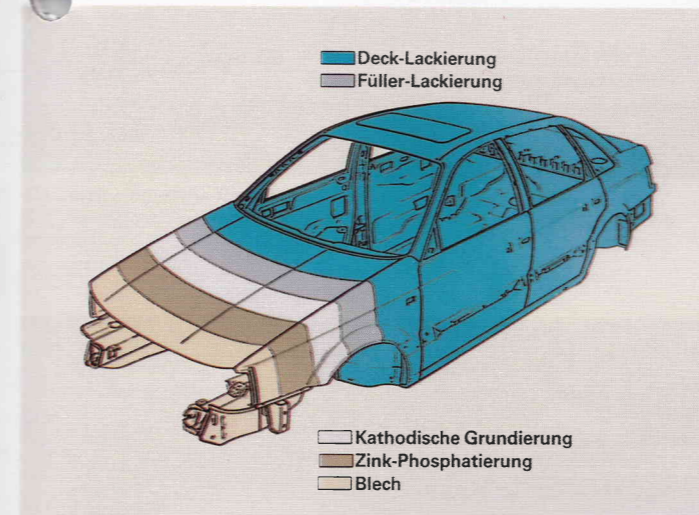

Der Lackaufbau. Die Rohkarosserie wird in einem Tauchbad gründlich gereinigt. Danach wird in einem weiteren Tauchbad eine schützende Zink-Phosphatierung aufgetragen. Im nächsten Schritt wird die Karosserie durch kathodische Tauchgrundierung vor Unterrostungsgefahr geschützt. Dann sorgt eine Schicht Füller für einen gleichmäßig glatten Untergrund. Zum Schluß wird in der Lackiererei der Decklack aufgetragen.

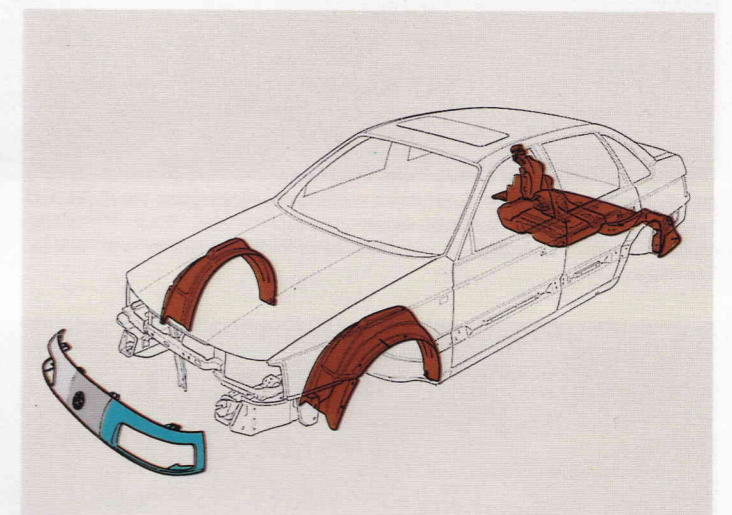

Die Kunststoff-Anbauteile. Besonders steinschlaggefährdete Teile wie das Frontend, die vorderen Radhäuser und der Tank sind aus Kunststoff bzw. werden durch Radhaus-schalen aus Kunststoff geschützt.

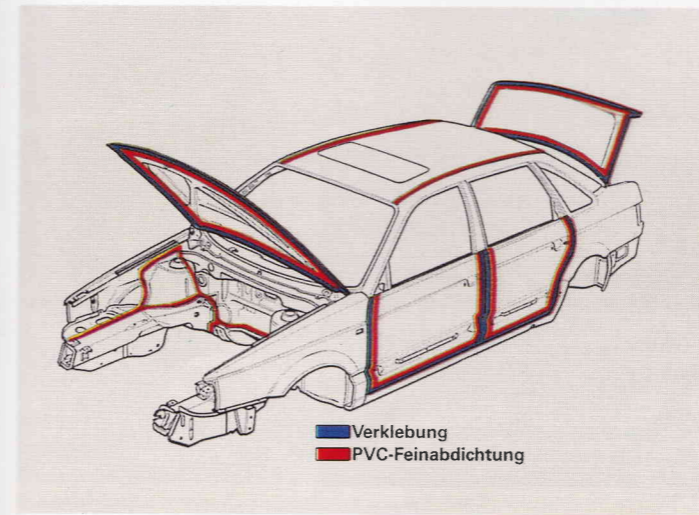

Die Karosserieabdichtung. An den stark belasteten Innenkanten von Motorhaube, Türen und Heckklappe werden die Bleche miteinander verklebt. Anschließend erhalten die Kanten und Falze eine PVC-Feinabdichtung, die Fugen werden versiegelt und dadurch Feuchtigkeit ausgesperrt.

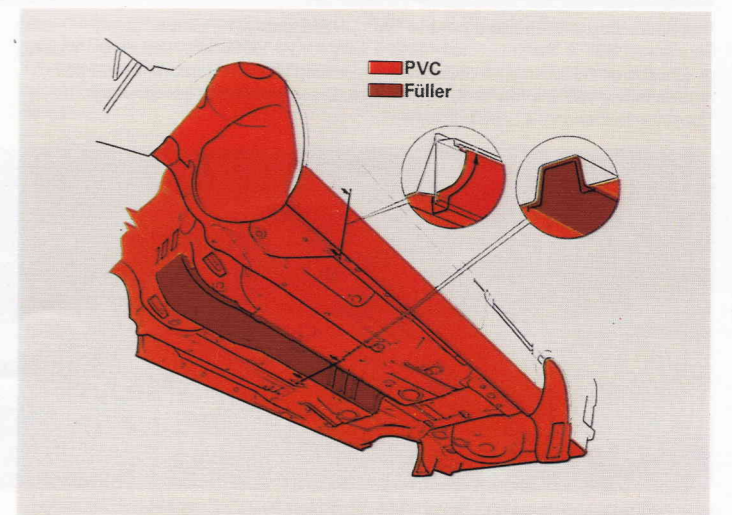

Der Unterbodenschutz. Der gesamte Unterboden einschließlich der Radhäuser wird besonders vor Steinschlag und Nässe geschützt. Dazu erhalten zunächst Nähte und Falze eine Versiegelung durch einen Füller. Anschließend wird der Unterboden mit einer dicken, dauerelastischen PVC-Beschichtung versehen.

Individualität nach Maß: die Sonderausstattungen



Die Radioanlage „alpha“. Mit digitaler Flüssigkristall-Anzeige, Verkehrsfunktaste, Sendersuchlauf, 4 Stationstasten und 2 Lautsprechern.



Das Radio-Cassettengerät „beta“. Mit 4 Stationstasten zum Speichern von 4 UKW-Sendern, UKW-Stereo-Empfangsteil, Verkehrsfunktaste, Sendersuchlauf, digitaler Flüssigkristall-Anzeige, Stereo-Cassettenteil mit schnellem Vor- und Rücklauf, 2 Lautsprechern.



Das Radio-Cassettengerät „gamma“. Mit UKW-Stereo-/MW-Empfangsteil, Sendersuchlauf, 4 Stationstasten für je 4 MW-/UKW-/VF-Sender, Verkehrsfunktaste, geschwindigkeitsabhängiger Lautstärkenanpassung (GALA), Stereo-Cassettenteil mit schnellem Vor- und Rücklauf, Autoreverse, Diebstahlsicherungs-codierung, Tipptastenbedienung, 4 Lautsprechern.



Das Radio-Cassettengerät „delta“. Mit UKW-Stereo-/MW-Empfangsteil, 4 Stationstasten für 8 UKW-/4 MW-Sender, Verkehrsfunktaste mit sich automatisch aktivierender Verkehrsfunkdurchsage, unabhängig vom eingestellten Sender (Travel-ARI), Sendersuchlauf, geschwindigkeitsabhängiger Lautstärkenanpassung (GALA), Stereo-Cassettenteil mit schnellem Vor- und Rücklauf, Autoreverse, Dolby und automatischer Band-sortenerkennung, Diebstahlsicherungs-codierung, Tipptastenbedienung, 4 Lautsprechern.



Die Sitzheizung. Spricht besonders schnell an, dadurch behagliches Sitzen, insbesondere bei Kaltstart im Winter. Temperatur kann für beide Vordersitze getrennt geregelt werden.



Die Klimaanlage. Besonders hohe Kühlleistung. Wahlweise Frischluft- oder, z. B. im Stau, Umluftbetrieb. Wirkungsvoller Zusatzeffekt: Die Scheiben bleiben beschlagfrei.



Die Geschwindigkeits-Regelanlage. Zur Programmierung der gewünschten Geschwindigkeit. Der Fahrer kann jede Geschwindigkeit ab 40 km/h als Konstante eingeben.



Die Multifunktionsanzeige. Versorgt Sie jederzeit mit aktuellen Daten wie Uhrzeit, Fahrzeit, Fahrstrecke, Durchschnittsgeschwindigkeit und -verbrauch, Öl- und Außentemperatur (Serie GT ab 79 kW).



Die Aktiv-Lautsprecher. Zwei Aktiv-Lautsprecher in den Türablagekästen vorn geben dem akustisch perfekten Klang der Radio-Cassettengeräte „gamma“ und „delta“ noch mehr Volumen.

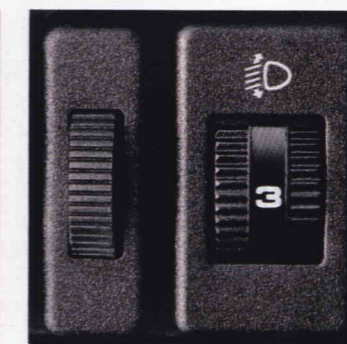

Die Leuchtweitenregulierung. Exakte elektrische Höhenregulierung der Scheinwerfer. Optimale Ausleuchtung der Fahrbahn, unabhängig von der Beladung.

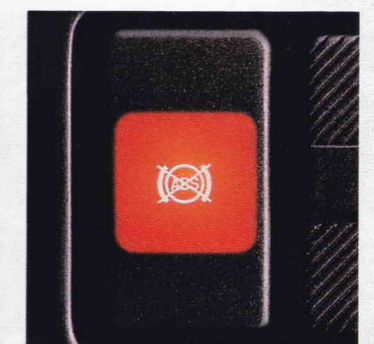

Das Anti-Blockier-System (ABS). Der Wagen bleibt auch bei Vollbremsung lenkfähig und unter Kontrolle, weil ein Microcomputer die Räder nicht blockieren läßt.

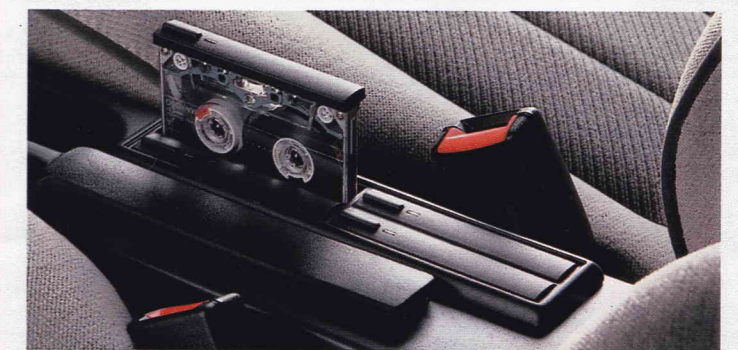

Die Cassettenablage. Mit optischer Belegungsanzeige und Spulnarretierung gegen Bandsalat.



Der orthopädische Komfortsitz. Zusätzliche Einstellmöglichkeit für Sitzhöhe/-neigung, Oberschenkelauflage und Wirbelsäulenstütze sowie ausklappbare Mittelarmlehne am Fahrersitz.



Die Sportsitz-Ausstattung. Besonders körpergerecht ausgeformt. Guter Seitenhalt und ausgezeichneter Sitzkomfort auch bei sportlicher Fahrweise (hier mit GL-Dessin).



Die Kunstleder-Ausstattung. Sitzbezüge, Tür- und Seitenverkleidungen in Kunstleder (nicht für GT).



Die Leder-Innenausstattung. Besonders wertvoll. Echtes Leder für Sitzbezüge, Tür- und Seitenverkleidungen, Lenkradkranz, Schalthebelknopf und Handbremsgriff. (Nur in Verbindung mit Sportsitzen für GT. Bei GL nur in Verbindung mit orthopädischem Komfortsitz.)

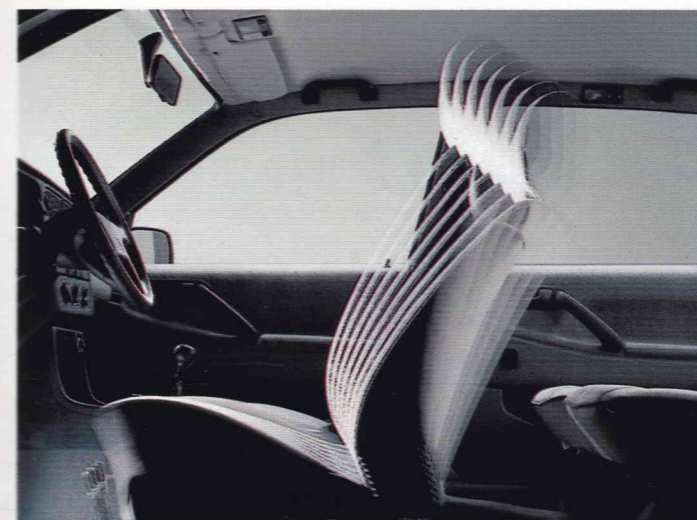

Der höhenstellbare Fahrersitz. Optimierte Sitzposition für jede Fahrergröße (Serie GL und GT).



Die Kopfstützen hinten. Zusätzlicher Komfort für Fondpassagiere. (Serie GL. Bei CL und GT im entsprechenden Dessin.)



Das Sonnenschutz-Rollo. Schützt die Fondpassagiere vor direkter Sonneneinstrahlung.



Die elektrischen Fensterheber. Alle Seitenscheiben per Knopfdruck öffnen und schließen. Mit Kindersicherung für die hinteren Fenster. Auch in Kombination elektrische Fensterheber vorn, manuell betätigte hinten.



Das Schiebe-/Ausstelldach. Elektrisch zu betätigen. Öffnen oder aufstellen des hinteren Teils. Mit selbstaufstellendem Windabweiser gegen Zugluft.



Der Make-up-Spiegel. Beleuchteter Spiegel in der Sonnenblende für Fahrer- und Beifahrerseite. Auch nur für Beifahrerseite.



Das Leichtmetallrad 6 J x 14. Geschmiedet, eloxiert und poliert. Starke Optik.



Das Leichtmetallrad 6 J x 14. Mit Mittenabdeckung. Sportliches Design. Geringeres Gewicht.

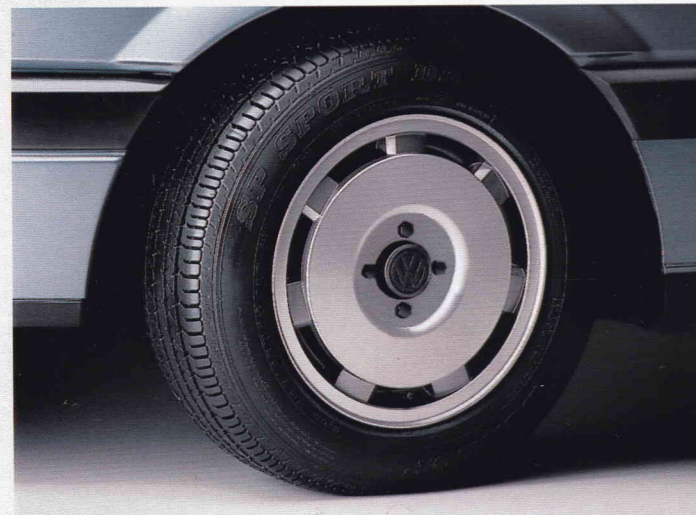

Das Leichtmetallrad 6 J x 14. Sportliches Design. Geringeres Gewicht.



Das Leichtmetallrad 6 J x 15. Mit Mittenabdeckung. Sportliches Design. Geringeres Gewicht.



Die Anhängerkupplung. Inclusive verstärkten Lüftermotors.



Die Servolenkung. Mehr Fahrkomfort, besonders leichtgängig beim Ein- und Ausparken. Guter Fahrbahnkontakt auch bei höheren Geschwindigkeiten (Serie ab 79 kW).



Das Sportlenkrad mit Lederkranz. Sehr griffig. Sehr sportlich. Zusätzlich sind auch Schalthebelknopf und -stulpe mit Leder überzogen.



Der Drehzahlmesser. Sichere Anzeige, um den Motor im günstigen Drehzahlbereich zu halten und somit besonders kraftstoffsparend zu fahren.



Die beheizbaren und elektrisch einstellbaren Außenspiegel. Bequem zu bedienen. Optimale Sicht bei jeder Witterung.

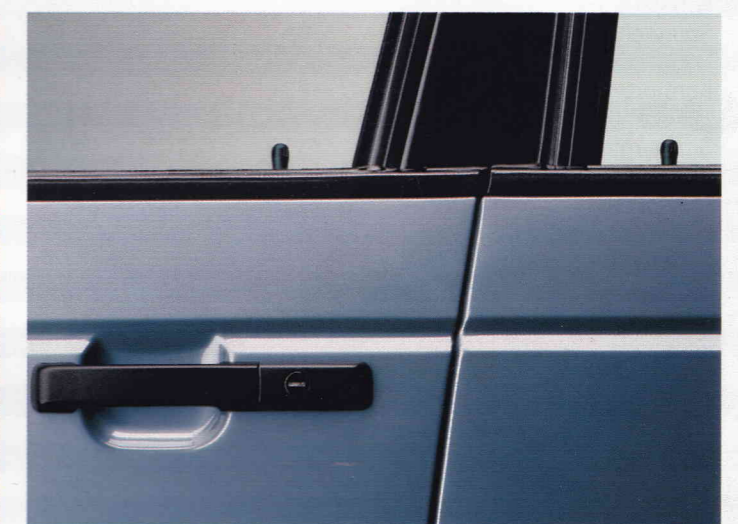

Die Zentralverriegelung mit Safe-Sicherung. Sicherer und bequemer geht's nicht. Die Türen, der Gepäckraum und die Tankklappe werden automatisch verriegelt. Auch von der Beifahrerseite zu öffnen (Serie GL).



Die Nebelscheinwerfer. Bessere Sicht bei Nebel und starkem Schneefall. Harmonisch in den Stoßfänger integriert (Serie GT).



Die Scheinwerfer-Reinigungsanlage. Mehr Sicherheit durch gute Sicht.

Die Technik des Passat

Motor, Getriebe, Elektrik	53 kW (72 PS) Euro-Norm	66 kW (90 PS) US-Norm	79 kW (107 PS) US-Norm	55 kW (75 PS)	66 kW (90 PS)	82 kW (112 PS)
Motor-Bauart	4-Zylinder-Ottomotor	4-Zylinder-Ottomotor	4-Zylinder-Ottomotor	4-Zylinder-Ottomotor	4-Zylinder-Ottomotor	4-Zylinder-Ottomotor
Hubraum, Liter/cm ³	1,6/1595	1,8/1781	1,8/1781	1,6/1595	1,8/1781	1,8/1781
Bohrung/Hub, mm	81,0/77,4	81,0/86,4	81,0/86,4	81,0/77,4	81,0/86,4	81,0/86,4
Max. Leistung, kW (PS) bei 1/min	53 (72)/5200	66 (90)/5250	79 (107)/5400	55 (75)/5200	66 (90)/5250	82 (112)/5400
Max. Drehmoment, Nm bei 1/min	120/2700	142/3000	154/3800	125/2600	142/3000	159/4000
Verdichtung	9,0	9,0	10,0	9,0	9,0	10,0
Gemischaubereitung	Fallstrom-Registervgaser mit vollautomat. Startvorrichtung und Schubabschaltung	Elektronische Einspritzung (Monojetronic)	Elektronische Einspritzanlage (Digifant)	Fallstrom-Registervgaser mit vollautomat. Startvorrichtung und Schubabschaltung	Elektronische Einspritzung (Monojetronic)	Elektronische Einspritzanlage (Digifant)
Abgasreinigungsmaßnahmen	Katalysator	Katalysator, Lambda-Regelung	Katalysator, Lambda-Regelung	Katalysator, Lambda-Regelung	Katalysator, Lambda-Regelung	Katalysator, Lambda-Regelung
Getriebe, serienmäßig	4-Gang-Schaltgetriebe 5-Gang-Schaltgetriebe ¹⁾ (gegen Mehrpreis)	5-Gang-Schaltgetriebe ¹⁾	5-Gang-Schaltgetriebe	4-Gang-Schaltgetriebe 5-Gang-Schaltgetriebe ¹⁾ (gegen Mehrpreis)	5-Gang-Schaltgetriebe ¹⁾	5-Gang-Schaltgetriebe
Generator, A max./Batterie, A (Ah)	65/175 (36)	90/220 (45)	90/265 (54)	65/175 (36)	90/220 (45)	90/265 (54)
Steuerbefreiung²⁾	ca. DM 1.100,-	ca. DM 1.100,-	ca. DM 1.100,-	ca. DM 1.100,-	ca. DM 1.100,-	ca. DM 1.100,-
Abmessungen						
Länge, mm	4573	4573	4573	4573	4573	4573
Breite, mm	1704	1704	1704	1704	1704	1704
Höhe, mm	1428	1428	1428	1428	1428	1428
Radstand, mm	2623	2623	2623	2623	2623	2623
Spurweite vorn/hinten, mm	1479/1422	1479/1422	1479/1422	1479/1422	1479/1422	1479/1422
Wendekreis, m	10,7	10,7	10,7	10,7	10,7	10,7
Komfortmaß, mm	2001	2001	2001	2001	2001	2001
Ellbogenbreite vorn, mm	1438	1438	1438	1438	1438	1438
Sitzraumfläche, m ²	2,88	2,88	2,88	2,88	2,88	2,88
Gepäckraumvolumen, Liter ³⁾	495/870 (GL: 740)	495/870 (GL/GT: 740)	495/870 (GL, GT: 740)	495/870 (GL: 740)	495/870 (GL, GT: 740)	495/870 (GL, GT: 740)
Gepäckraumvolumen, Liter ⁴⁾	578/1012 (GL: 876)	578/1012 (GL/GT: 876)	578/1012 (GL, GT: 876)	578/1012 (GL: 876)	578/1012 (GL, GT: 876)	578/1012 (GL, GT: 876)
Kraftstoffbehältervolumen, l	70	70	70	70	70	70
Rädergröße	5½ J x 14; 6 J x 14 (GL)	6 J x 14	6 J x 14	5½ J x 14; 6 J x 14 (GL)	6 J x 14	6 J x 14
Reifengröße	165/70 R 14 S; 185/65 R 14 T (GL)	185/65 R 14 T	185/65 R 14 H	165/70 R 14 S; 185/65 R 14 T (GL)	185/65 R 14 T	185/65 R 14 H
Gewichte⁵⁾						
Leergewicht, kg	1100	1125	1150	1100	1125	1150
Zulässiges Gesamtgewicht, kg	1620	1650	1660	1620	1650	1660
Zulässige Achslasten vorn/hinten, kg	850/890	885/890	900/890	850/890	885/890	900/890
Zulässige Anhängelasten, kg ⁶⁾						
gebremst bei 12% Steigung	1000	1000	1000	1000	1000	1000
ungebremst	550	550	550	550	550	550
Max. Stützlast/Dachlast, kg	85/75	85/75	85/75	85/75	85/75	85/75
Höchstgeschwindigkeit, km/h						
mit 4-Gang-Schaltgetriebe	169		190	171		192
mit 5-Gang-Schaltgetriebe	169	177		171	177	
Beschleunigung, s,						
von 0-80/0-100 km/h						
mit 4-Gang-Schaltgetriebe	10,2/16,1			9,9/15,5		
mit 5-Gang-Schaltgetriebe	10,2/16,1	9,0/13,8	7,6/11,7	9,9/15,5	9,0/13,8	7,3/11,3
Kraftstoffverbrauch, Liter/100 km⁷⁾						
nach DIN 70030	Normalbenzin, unverbleit, mind. 91 ROZ	Normalbenzin, unverbleit, mind. 91 ROZ	Superbenzin, unverbleit, mind. 95 ROZ	Normalbenzin, unverbleit bzw. verbleit, mind. 91 ROZ	Normalbenzin, unverbleit bzw. verbleit, mind. 91 ROZ	Superbenzin, mind. 98 ROZ
mit 4-Gang-Schaltgetriebe	bei konstant 90 km/h bei konstant 120 km/h im Stadtzyklus			5,5 7,3 10,0		
mit 5-Gang-Schaltgetriebe	bei konstant 90 km/h bei konstant 120 km/h im Stadtzyklus	5,4 7,1 10,0	6,0 7,6 10,5	5,7 7,4 10,3	5,4 7,1 10,0	6,0 7,6 10,5
Ausstattungsversionen	CL, GL	CL, GL, GT	CL, GL, GT	CL, GL	CL, GL, GT	CL, GL, GT

Motor/Elektrik:

Vorn angeordneter, quer eingebauter Reihenmotor. Fünffach gelagerte Kurbelwelle, Ventilsteuerung über Zahnriemen durch obenliegende Nockenwelle (OHC) und Tassenstößel mit wartungsfreiem, hydraulischem Ventilspielausgleich. Flüssigkeitskühlung als geschlossenes Überdrucksystem mit Pumpe, Kühler, Ausgleichsbehälter und elektrisch angetriebenem, thermostatisch geregeltem Kühlventilator. Druckumlaufschmierung mit Ölpumpe und Wechsel-Ölfiler, elektronische Zündanlage, Longlife-Zündkerzen. 12-Volt-System mit Drehstromgenerator und wartungsarmer Batterie. Zentralelektrik.

Kraftübertragung:

Frontantrieb über Einscheiben-Trockenkupplung (hydraulische Kupplungsbetätigung ab 66 kW), vollsynchronisiertes Schaltgetriebe, Differential und Doppelgelenk-Halbachsen.

Fahrwerk/Lenkung:

Federung durch Schraubenfedern mit Teleskopstoßdämpfern und progressiven Gummipuffern – alle Elemente in Federbeinen kombiniert. Radführung: vorn durch Federbeine und (untere) Dreiecksquerlenker (spurstabilisierender Lenkrollradius), hinten durch Verbundlenkerachse mit großvolumigen, spurkorrigierenden Lagern. Stabilisator vorn. Ab 66 kW: Stabilisator hinten. Wartungsfreie Zahnstangenlenkung mit zusammenschiebbarer Sicherheitslenksäule, ab 79 kW: Servolenkung.

Bremsanlage/Räder/Bereifung:

Diagonal-Zweikreis-Bremssystem mit Scheibenbremsen vorn und selbstnachstellenden Trommelbremsen hinten, ab 79 kW innenbelüftete Bremsscheiben vorn und Scheibenbremsen hinten, Bremskraftverstärker, lastabhängiger Bremskraftregler. Stahlscheibenräder mit Tiefbettfelge (GT-Modelle LM-Räder). Stahlgürtelreifen. Platzsparendes Notrad.

Aufbau:

Selbsttragende Karosserie mit formstabilem Sicherheits-Fahrgastraum.

Aerodynamik:

Der Luftwiderstandsbeiwert von $c_w = 0,29$ wurde mit 1,6 l-Motor (53 kW) in Konstruktionslage gemessen. Durch Ausstattung mit anderen Motoren und Sonderausstattungen verschiebt sich dieser Wert geringfügig.

Hinweise:

- ¹⁾ Fünfgang-Schaltgetriebe mit langübersetztem 5. Gang. Höchstgeschwindigkeit wird im 4. Gang erreicht.
- ²⁾ Steuerbefreiung bei Neuzulassung bis 31.12.1988. Steuersatz nach der Befreiung: DM 13,20/100 cm³ anstelle DM 21,60/100 cm³.
- ³⁾ Messung nach VDA-Methode mit Quadern von 200 x 100 x 50 mm Kantenlänge mit aufgestellter/umgeklappter Rücksitzbank bzw. -lehne.
- ⁴⁾ Nach üblicher Messung mit Kugeln von 50 mm Durchmesser mit aufgestellter/umgeklappter Rücksitzbank bzw. -lehne.
- ⁵⁾ Durch Extras kann sich das Leergewicht des Fahrzeuges erhöhen, wodurch die mögliche Nutzlast entsprechend verringert wird.
- ⁶⁾ Mit zunehmender Höhe verringert sich zwangsläufig die Motorleistung. Ab 1000 m über Meereshöhe und je weitere 1000 m sind daher jeweils 10% von dem Gesamtgewicht (zul. Anhängelast + zul. Gesamtgewicht des Zugfahrzeuges) abzuziehen.
- ⁷⁾ Je nach Fahrweise, Straßen- und Verkehrsverhältnissen, Umwelteinflüssen und Fahrzeugzustand können sich in der Praxis Verbrauchswerte ergeben, die von den in dieser Norm ermittelten Werten abweichen.

Wichtiger Hinweis:

Der technische Fortschritt ermöglicht es, den Wartungsumfang erheblich zu reduzieren. Ein V.A.G Inspektions-Service erfolgt alle 12 Monate einschließlich Ölwechsel-Service und ASU-Service (Abgas-Sonderuntersuchung). Nur alle 30.000 km fallen noch einige Zusatzarbeiten an. Ein hiervon abweichender Ölwechsel-Service ist erforderlich alle 15.000 km, wenn die jährliche Fahrleistung wesentlich mehr als 15.000 km beträgt.

Interessante Sonderausstattungen

- Vier Leichtmetallräder, auch 15 Zoll
- Breitere Reifen
- Klimaanlage
- Servolenkung (ab 79 kW Serie)
- Anhängavorrichtung
- Zentralverriegelung für Türen, Gepäckraumklappe und Tankklappe (Serie GL)
- Radioanlagen (Mono/Stereo-Cassette)
- Aktiv-Lautsprecher in den vorderen Türen (nur in Verbindung mit Radio-Cassettengerät)
- Cassettenablage mit Spulenarretierung und Belegungsanzeige
- Elektrisch betätigtes Schiebe-/Ausstelldach mit selbstaufstellendem Windabweiser
- Scheinwerfer-Reinigungsanlage
- Elektrisch betätigte Fensterheber vorn und hinten
- Elektrisch betätigte Fensterheber nur vorn
- Herausnehmbare Kopfstützen für Rücksitze (Serie GL)
- Elektrisch einstellbare und beheizbare Außenspiegel
- Weitwinkelspiegel
- Von innen einstellbarer Außenspiegel auf Beifahrerseite
- Sportsitze (Serie GT)
- Höheneinstellbarer Fahrersitz (Serie GL und GT)
- Höheneinstellbarer Beifahrersitz
- Sonnenschutzrollo
- Sitzbezüge, Tür- und Seitenverkleidungen in Kunstleder (nicht für GT)
- Elektrisch beheizbarer Fahrer- und Beifahrersitz
- Echtleder-Innenausstattung: Sitze, Tür- und Seitenverkleidungen, Lenkradkranz, Schalthebelknopf und -stulpe (nur für GL und GT, bei GL in Verbindung mit orthopädischen Komfortsitzen vorn, bei GT in Verbindung mit Kopfstützen hinten)
- Metallic-Lackierung
- Rücksitzbank und -lehne 1/3, 2/3 geteilt, Mittelarmlehne, Sitz und Lehne längs einstellbar, Rückenlehnen umlegbar, nur CL (Serie GL und GT)
- Halogen-Nebelscheinwerfer (Serie GT)
- Elektrisch betätigte Leuchtweitenregulierung
- Beheizbare Scheibenwaschdüsen

Über weitere Möglichkeiten, das Automobil Ihrer Wahl individuell auszustatten, unterrichtet Sie gern Ihr V.A.G Partner.

Auf einen Blick: die Serienausstattung des Passat

Außenausstattung	CL	GL	GT
Verbundglas-Windschutzscheibe, grüne Wärmeschutzverglasung	●	●	●
Breite, seitliche Rammschutzleisten	●	●	●
Schwarze Schweller		●	●
Seitliche Beplankung mit rotem Streifen in der Sicke			●
Silberfarbene Radkappen	●		
Radvollblenden		●	
Leichtmetallräder 6 J x 14			●
Von innen einstellbarer Außenspiegel	●	●	●
Kunststoffummantelte Stoßfänger; vorn mit integriertem Spoiler			
– schwarz	●		
– schwarz, Unterteil in Wagenfarbe lackiert		●	
– schwarz mit rotem Streifen			●
Aufgesetzter Heckspoiler ab 79 kW (107 PS)	●	●	●
Schwarze Blende zwischen den Heckleuchten	●	●	●
Schwarze Türziehgrieffe	●	●	●
In das Dach eingelassene Regenrinnen	●	●	●
Schutzleiste für Türeinstieg farblich auf Innenausstattung abgestimmt	●	●	●
Schwarze Abdeckung der mittleren Dachpfosten	●	●	●
Innenausstattung			
Gepolsterte Armaturentafel mit integrierter Mittelkonsole	●	●	●
Handschuhfach mit Abstellfläche für Getränkedosen im aufgeklappten Deckel	●	●	●
Handschuhfach mit Beleuchtung, abschließbar		●	●
Zusätzliches Ablagefach auf Fahrer- und Beifahrerseite	●	●	●
Zusätzliches Ablagefach auf Beifahrerseite mit Klappe		●	●
Zusätzliche Ablageschalen an Vordersitzen		●	●
Stoffbezogene Türverkleidungen mit eingeformter Armlehne	●	●	●
Verkleidung der Tür- und Fensterbrüstungen	●	●	●
Verkleidung aller Dachpfosten	●	●	●
Türablagekästen vorn	●	●	●
Türablagekästen vorn mit zusätzlichem Kleinteilefach und Klappe (Entfall bei Aktiv-Lautsprechern)		●	
Türablagekästen hinten		●	●
Liegesitzeinrichtung für Fahrer und Beifahrer	●	●	●
Höheneinstellbarer Fahrersitz		●	●
Sportsitze vorn			●
Höheneinstellbare Kopfstützen vorn mit Stoffeinlage	●		
Höhen- und neigungseinstellbare Kopfstützen vorn mit Stoffbezug, Haltestangen ummantelt		●	●
Kopfstützen hinten mit Stoffbezug, herausnehmbar		●	
Durchgehende Rücksitzbank und -lehne, Rücksitzbank/-lehne nach vorn umlegbar, Lehne oben in zwei Stufen rastbar	●		
Geteilte Rücksitzbank und -lehne (1/3 bzw. 2/3), Rücksitzlehnteile nach vorn umlegbar und oben in zwei Stufen rastbar, Rücksitzbank mit Lehne in Längsrichtung einzeln einstellbar (ca. 8 cm)		●	●
Mittelarmlehne hinten		●	●
Dreispeichen-Sicherheitslenkrad	●		●
Vierspeichen-Sicherheitslenkrad		●	
Formhimmel mit 3 klappbaren Haltegriffen	●	●	●
Abblendbarer Sicherheitsinnenspiegel	●	●	●
Klapp- und schwenkbare Sonnenblenden mit Make-up-Spiegel auf Beifahrerseite	●	●	●
Make-up-Spiegel mit Schieblende auf Fahrerseite		●	
Gurthöheneinstellung für Dreipunkt-Automatic-Sicherheitsgurte vorn	●	●	●
2 Dreipunkt-Automatic-Sicherheitsgurte, 1 statischer Beckengurt hinten	●	●	●
Je 1 Aschenbecher vorn in Mittelkonsole und auf Tunnel hinten	●	●	●
Zigarettenanzünder vorn in Mittelkonsole	●	●	●
Fußraumauskleidung in velouriertem Vlies	●		
Fußraumauskleidung in Tufting-Velours		●	●
Hutablage mit Teppichbelag	●	●	●
Gepäckraumvollausskleidung mit Flachnadelvlies, Bodenbelag PVC	●		
Gepäckraumvollausskleidung und Bodenbelag Flachnadelvlies		●	●
Ladekantenabdeckung		●	●
Halterung für Verbandskasten und Warndreieck	●	●	●

Funktionsausstattung	CL	GL	GT
Breitband-Halogencheinwerfer	●	●	●
Gelbe Blinkleuchtenstreuscheibe vorn	●		
Weißle Blinkleuchtenstreuscheibe vorn		●	●
2 Rückfahrleuchten	●	●	●
Drehzahlmesser			●
Parklichtschaltung	●	●	●
Multifunktionsanzeige (ab 79 kW)			●
Regelbare Instrumentenbeleuchtung	●	●	●
Doppeltonfanfare		●	●
Nebelschlußleuchte	●	●	●
Nebelscheinwerfer in Stoßfänger integriert			●
Beheizbare Heckscheibe	●	●	●
Elektrische Scheibenwaschanlage vorn mit Zweistufenschaltung und Tipp-Wisch-Kontakt für Scheibenwischer, Scheibenwischer-Intervallschaltung und Wasch-Wisch-Automatic, 2 Doppeldüsen	●	●	●
Abschließbarer Tankdeckel und zusätzliche Klappe	●	●	●
Komfort-Heizungs- und Belüftungssystem mit 4stufigem Gebläse, Fußraumausströmern vorn und hinten und 4 einstellbaren Ausströmern in der Armaturentafel	●	●	●
Defrosterdüsen für die Windschutzscheibe und die Seitenscheiben vorn	●	●	●
Zwangsentlüftung	●	●	●
Instrumenteneinsatz mit drei Rundinstrumenten für Tachometer, Kilometerzähler, Tageskilometerzähler, Analog-Zeituhr (in Verbindung mit Multifunktionsanzeige oder Drehzahlmesser in Digitalanzeige), Kraftstoffvorratsanzeige, Kühlmitteltemperaturanzeige, Kontrolleuchten für Generator, Öldruck, Bremsleuchten, Fernlicht, angezogene Handbremse und Kühlmittelstand (ab 79 kW)	●	●	●
Leuchtkenzeichnung der Schalter der Heizungs- und Belüftungs betätigung und des Zigarettenanzünders	●	●	●
Aschenbecher vorn, beleuchtet	●	●	●
1 Innenleuchte mit Kontaktschaltern an allen 4 Türen	●	●	●
Innenleuchte mit Verzögerungsschaltung und Leseleuchte vorn		●	●
Einstellbare Leseleuchten hinten links und rechts		●	
Separate Gepäckraumbeleuchtung über Kontaktschalter	●	●	●
Kindersicherung an den hinteren Türen	●	●	●
Zentralverriegelung mit Safesicherung (auch von Beifahrertür aus zu betätigen)		●	
Platzsparendes Notrad	●	●	●
Dauerschutzkonservierung für Unterboden und Radhäuser	●	●	●
Langzeit-Hohlraumkonservierung	●	●	●
Korrosionsschützende Radhausschalen vorn	●	●	●

Auf einen Blick: die Polster

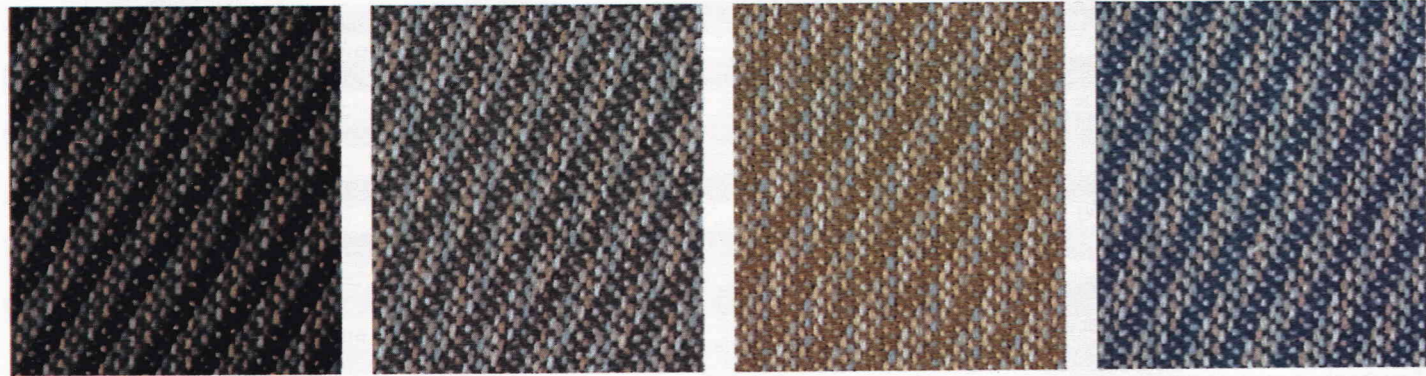

Schwarzsilber EE/EL/EX/EZ Platin EN Beduin ES Neptunblau EU

Normalsitzbezüge/Sportsitzbezüge Passat CL, Diagonalstreifen

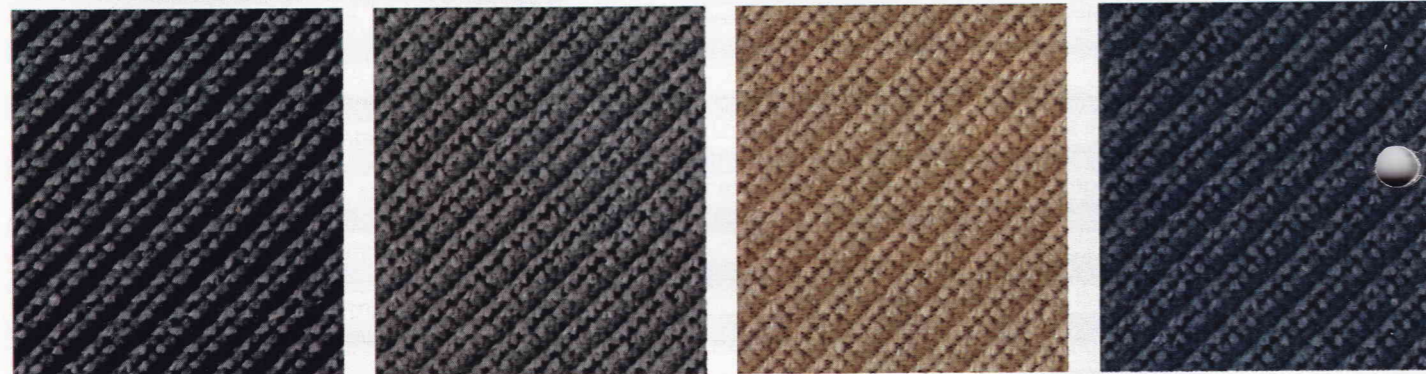

Schwarzsilber KA/KB/RQ/RR Platin KC/RS Beduin KD/RT Neptunblau KE/RU

Normalsitzbezüge/Sportsitzbezüge Passat GL, Diagonalstreifen-Velours



Schwarzsilber BT/BU Graublau BV Schwarz LG/MT Beduin LJ/MX

Sportsitzbezüge Passat GT, Überkaro

Kunstleder-Sitzbezüge Passat CL/GL

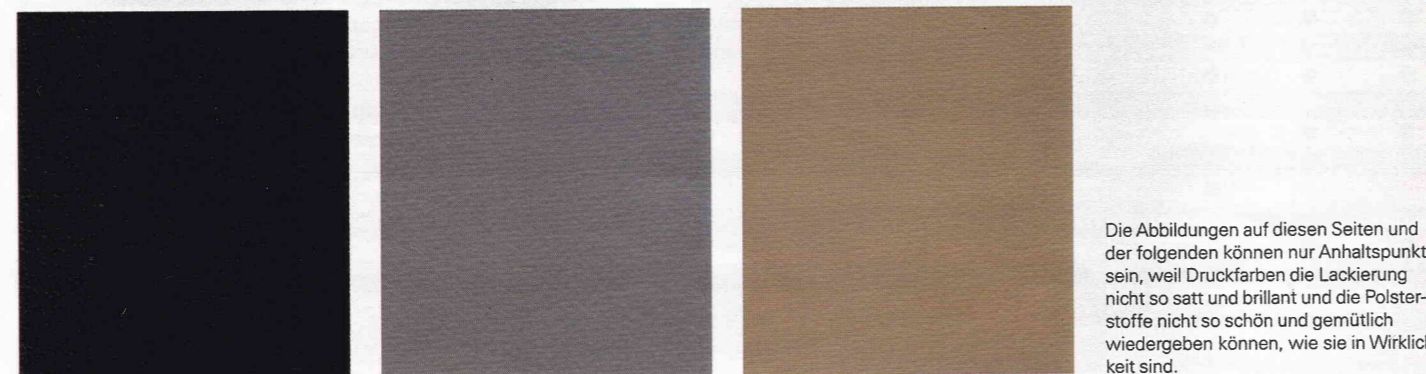

Schwarz VT/YD Platin VU/VE Beduin VW/YG

Echtleider-Ausstattungen Passat GL/GT

Die Abbildungen auf diesen Seiten und der folgenden können nur Anhaltspunkte sein, weil Druckfarben die Lackierung nicht so satt und brillant und die Polsterstoffe nicht so schön und gemütlich wiedergeben können, wie sie in Wirklichkeit sind.

Mögliche Farbkombinationen

	Stoff-Sitzbezüge	Armaturentafeln/Teppich	Lackierungen																
			G2	H8	K7	N8	P1	9000	L2	L3	L4	L8	U9	W9	X3	X8	Y4	Z4	
Diagonalstreifen ●			Passat CL																
EE	Schwarzsilber	Schwarz/Schwarz	○	●	●	●	●	○	○	○	○	○	○	○	○	○	○	○	
EL	Schwarzsilber	Schwarz/Platin	○	●	●	●	●	○	-	○	○	○	○	○	○	○	○	-	○
EN	Platin	Platin/Platin	○	●	●	●	●	○	-	○	○	○	○	○	○	○	○	-	○
ES	Beduin	Schwarz/Beduin	-	●	-	●	●	○	○	-	-	-	○	○	○	○	○	○	○
EU	Neptunblau	Schwarz/Neptunblau	-	-	●	-	●	○	-	-	-	○	-	○	○	-	-	○	○
Diagonalstreifen-Velours ●			Passat GL																
KA	Schwarzsilber	Schwarz/Schwarz	○	●	●	●	●	○	○	○	○	○	○	○	○	○	○	○	○
KB	Schwarzsilber	Schwarz/Platin	○	●	●	●	●	○	-	○	○	○	○	○	○	○	○	-	○
KC	Platin	Platin/Platin	○	●	●	●	●	○	-	○	○	○	○	○	○	○	○	-	○
KD	Beduin	Schwarz/Beduin	-	●	-	●	●	○	○	-	-	-	○	○	○	○	○	○	○
KE	Neptunblau	Neptunblau/Neptunblau	-	-	●	-	●	○	-	-	-	○	-	○	○	-	-	○	○
Überkaro-Sportsitzbezüge ●			Passat GT																
BT	Schwarzsilber	Schwarz/Schwarz	○	●	●	●	●	○	○	○	○	○	○	○	○	○	○	○	○
BU	Schwarzsilber	Schwarz/Platin	○	●	●	●	●	○	-	○	○	○	○	○	○	○	○	-	○
BV	Graublau	Platin/Platin	○	●	●	●	●	○	-	○	○	○	○	○	○	○	○	-	○
Kunstleder-Sitzbezüge ○			Passat CL																
LG	Schwarz	Schwarz/Schwarz	○	●	●	●	●	○	○	○	○	○	○	○	○	○	○	○	○
LJ	Beduin	Schwarz/Beduin	-	●	-	●	●	○	○	-	-	-	○	○	○	○	○	○	○
			Passat GL																
MT	Schwarz	Schwarz/Schwarz	○	●	●	●	●	○	○	○	○	○	○	○	○	○	○	○	○
MX	Beduin	Schwarz/Beduin	-	●	-	●	●	○	○	-	-	-	○	○	○	○	○	○	○
Echtleider-Ausstattungen ○			Passat GL¹⁾																
VT	Schwarz	Schwarz/Schwarz	○	●	●	●	●	○	○	○	○	○	○	○	○	○	○	○	○
VU	Platin	Platin/Platin	○	●	●	●	●	○	-	○	○	○	○	○	○	○	○	-	○
VW	Beduin	Schwarz/Beduin	-	●	-	●	●	○	○	-	-	-	○	○	○	○	○	○	○
			Passat GT																
YD	Schwarz	Schwarz/Schwarz	○	●	●	●	●	○	○	○	○	○	○	○	○	○	○	○	○
YE	Platin	Platin/Platin	○	●	●	●	●	○	-	○	○	○	○	○	○	○	○	-	○
YG	Beduin	Schwarz/Beduin	-	●	-	●	●	○	○	-	-	-	○	○	○	○	○	○	○
Sportsitzbezüge																			
Diagonalstreifen ○			Passat CL																
EX	Schwarzsilber	Schwarz/Schwarz	○	●	●	●	●	○	○	○	○	○	○	○	○	○	○	○	○
EZ	Schwarzsilber	Schwarz/Platin	○	●	●	●	●	○	-	○	○	○	○	○	○	○	○	-	○
Diagonalstreifen-Velours ○			Passat GL																
RQ	Schwarzsilber	Schwarz/Schwarz	○	●	●	●	●	○	○	○	○	○	○	○	○	○	○	○	○
RR	Schwarzsilber	Schwarz/Platin	○	●	●	●	●	○	-	○	○	○	○	○	○	○	○	-	○
RS	Platin	Platin/Platin	○	●	●	●	●	○	-	○	○	○	○	○	○	○	○	-	○
RT	Beduin	Schwarz/Beduin	-	●	-	●	●	○	○	-	-	-	○	○	○	○	○	○	○
RU	Neptunblau	Neptunblau/Neptunblau	-	-	●	-	●	○	-	-	-	○	-	○	○	-	-	○	○

¹⁾ Echtleider-Ausstattung nur in Verbindung mit Komfortsitzen bei GL. Die Zuordnung in der Tabelle zeigt an, ob eine Lackierung serienmäßig (●) oder als Sonderausstattung (○) oder mit einem bestimmten Sitzbezug nicht erhältlich (-) ist. Welche Sitzbezüge serienmäßig (●) oder als Sonderausstattung (○) geliefert werden, steht jeweils bei der Bezeichnung der Sitzbezug-Dessins.

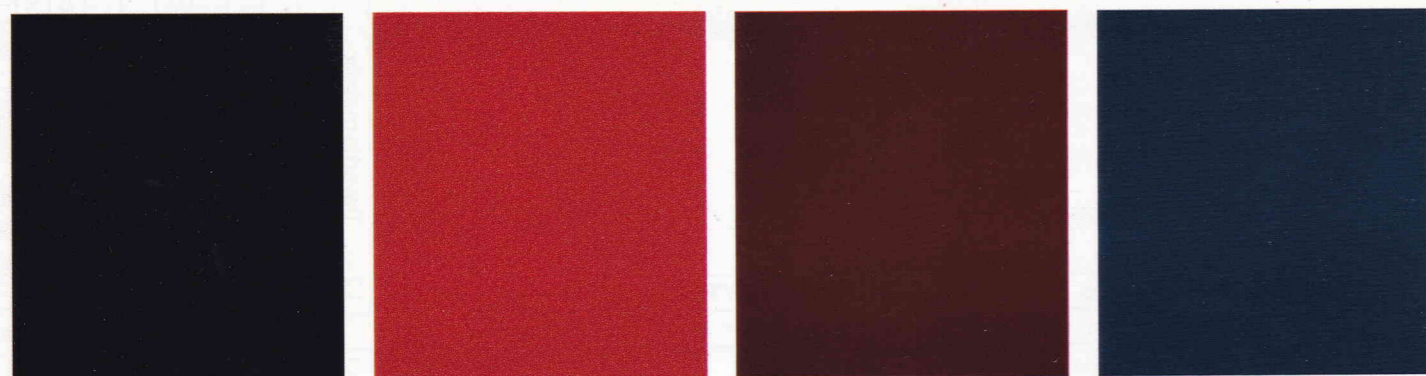

Schwarz 9000 Tornadorot G2 Maronrot H8 Surfbrau K7

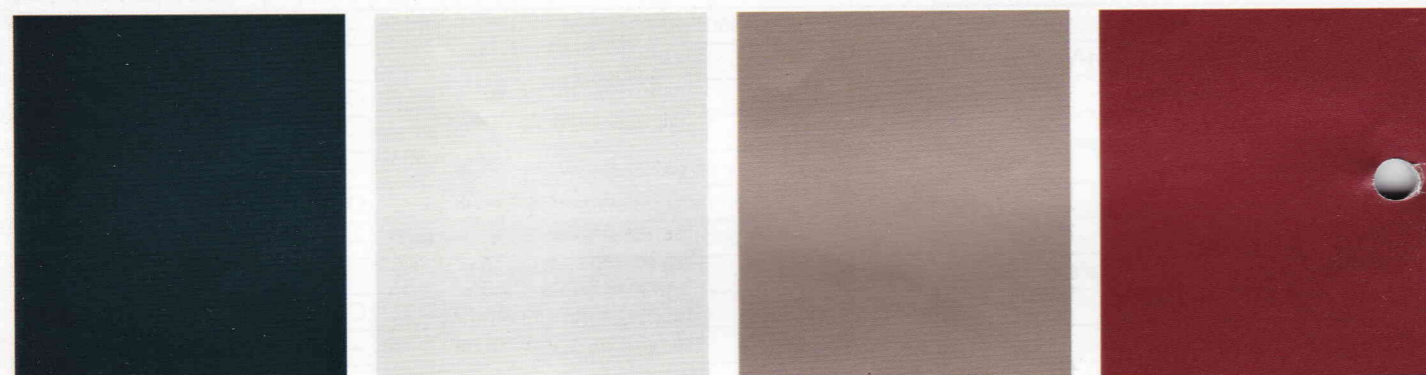

Tiefsee grün N8 Alpinweiß P1 Travertin metallic L2 Rot metallic L3

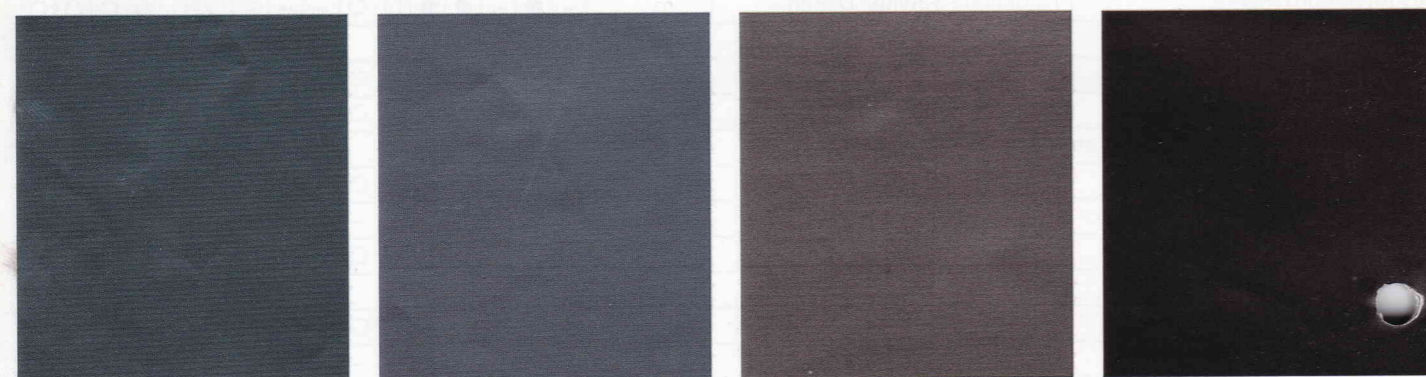

Turmalin metallic L4 Blaugrau metallic L8 Zinngrau metallic U9 Graphit metallic W9

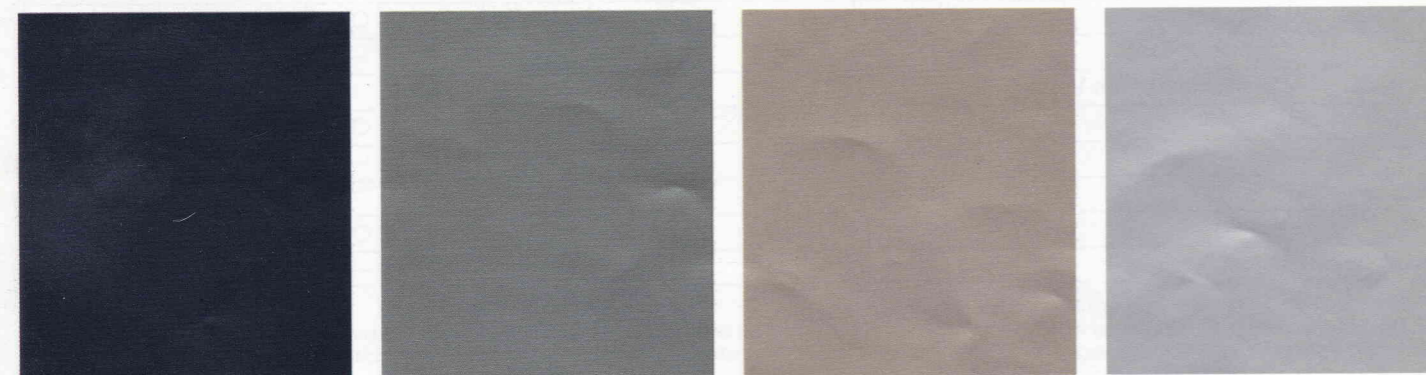

Dunkelblau metallic X3 Jade grün metallic X8 Kalaharibeige metallic Y4 Diamantsilber metallic Z4

Die V.A.G Organisation ist mit 3.320 V.A.G Partnern das größte Servicenetz für Autos in Deutschland.

Welche Leistungen und Vorteile die V.A.G Partner bieten, haben wir hier aufgeschrieben.

Ihr Passat hat 1 Jahr Gewährleistung ohne Kilometergrenze.

Sie haben sich für den neuen Passat entschieden. Wir geben Ihnen mit unserer Neuwagen-gewährleistung die Sicherheit, daß Sie Qualitätsarbeit von Volkswagen gewählt haben.

Egal, wie viele Kilometer Sie mit Ihrem neuen Passat fahren werden, egal, wohin Sie fahren werden: unsere Neuwagen-gewährleistung gilt 1 Jahr lang. Weltweit!

Ihr Passat hat 3 Jahre Gewährleistung auf den Lack.

Wie alle Volkswagen-Modelle ist auch Ihr neuer Passat von hoher Qualität. Das gilt nicht nur für alle Bauteile, das gilt auch für den schönen Lack.

Die Lackierung ist so gründlich und perfekt, daß in den ersten 3 Jahren keine Lackschäden auftreten dürften.

Sollte es in dieser Zeit trotzdem Probleme geben, bringt Ihr V.A.G Partner das fachmännisch, schnell und kostenlos in Ordnung.

Davon ausgenommen sind Schäden, die durch äußere Einwirkung oder unsachgemäße Pflege entstehen.

Ihr Passat hat 6 Jahre Karosserie-Gewährleistung gegen Durchrostung.

Ihr neuer Passat hat neben der guten Lackierung Dauerschutz-konservierung für Unterboden, Radhäuser und Radhausschalen. Obendrein verhindern besondere Maßnahmen Kontakt-korrosion zwischen den Blechen. An korrosionsgefährdeten Stellen wurden verzinkte Bleche verarbeitet. Die Hohlräume sind wachsgelutet.

Darum ist es so gut wie ausgeschlossen, daß Ihr Passat in den ersten 6 Jahren Durchrostungen aufweist.

Sollten dennoch solche Schäden auftreten, beheben wir sie, ohne daß Ihnen dadurch Kosten entstehen.

Dabei setzen wir voraus, daß Sie Ihren Passat während der Gewährleistung gemäß der Betriebsanleitung pflegen.

Der V.A.G Inspektions-Service: Alle 12 Monate wird Ihr Passat gründlich untersucht.

Ihr neuer Passat ist besonders wartungsarm. Deshalb braucht er nur einmal im Jahr einen Inspektions-Service. Der ist äußerst gründlich und schließt den Ölwechsel-Service, die Abgas-Sonderuntersuchung (ASU) samt Einstellarbeiten und Prüfplakette ein.

Mit jedem V.A.G Inspektions-Service fahren Sie also wieder ein ganzes Jahr zuverlässig und sorgenfrei. Und jedes Mal, wenn Sie Ihren Passat zum jährlichen Inspektions-Service bringen, verlängern wir Ihre Mobilitätsgarantie um weitere 12 Monate.

Die V.A.G Mobilitätsgarantie: Damit es weitergeht, wenn nichts mehr geht.

Jeder neue Passat ist serienmäßig mit der V.A.G Mobilitäts-garantie ausgestattet.

Sie gilt zunächst für 1 Jahr, verlängert sich aber um weitere 12 Monate, wenn Sie Ihren Passat zum jährlichen V.A.G Inspektions-Service bringen.

Mit der V.A.G Mobilitäts-garantie kann Ihnen eigentlich nichts mehr passieren. Denn bei einer Panne hilft Ihnen jeder V.A.G Partner rund um die Uhr.

Das kann bedeuten, daß Ihnen vor Ort direkt geholfen wird oder daß Sie bis zur nächsten V.A.G Werkstatt abgeschleppt werden.

Falls die Panne nicht innerhalb von 3 Stunden behoben werden kann, bekommen Sie einen Mietwagen für 2 Tage oder wahlweise 1 Übernachtung für Sie und Ihre Mitfahrer.

Das alles zu Lasten des V.A.G Betriebs, der die letzte Inspek-tion durchgeführt hat.

Der V.A.G Zubehör-Service: Wie es Ihnen gefällt.

Wenn Sie den neuen Passat in der kompletten Serien-ausstattung fahren, heißt das nicht, daß Sie nicht noch Wünsche haben dürfen. Alle V.A.G Partner bieten Ihnen interessantes Volkswagen-Zubehör.

Im erweiterten V.A.G Zubehör-programm finden Sie zusätzlich attraktive Möglichkeiten für eine ganz individuelle Gestaltung Ihres Passat. Damit können Sie Ihren Neuen nach Lust und Laune ausstatten. Auf Wunsch werden solche Arbeiten von Ihrem V.A.G Partner fachgerecht ausgeführt.

Original Volkswagen-Zubehör ist getestet, erprobt, auf die Modellvarianten abgestimmt und hat 1 Jahr Gewährleistung.

Der V.A.G Express-Service: Eine Minutensache.

Wenn kleinere Mängel an Ihrem neuen Auto auftreten, sollten Sie nicht warten, bis der Schaden größer geworden ist. Am besten gleich damit zum V.A.G Express-Service.

Dort werden die notwendigen Reparaturen besonders schnell ausgeführt. Ohne Voranmeldung und zum Draufwarten.

Wenn Ihr Auto bei uns ist, ist ein Ersatzwagen bei Ihnen.

Selbst ein Volkswagen muß mal in die Werkstatt. Aber als Volkswagen-Fahrer brauchen Sie währenddessen nicht aufs Auto zu verzichten. Wir geben Ihnen nämlich preiswert einen Ersatz-wagen. Und wenn wir preiswert sagen, dann meinen wir auch preiswert.

So bleiben Sie mit uns immer mobil.

Der V.A.G Notdienst: Hilfe rund um die Uhr.

Sollte Ihr neuer Passat wider Erwarten doch einmal liegen bleiben, rufen Sie einfach den nächsten V.A.G Partner an. Der kommt sofort und macht Ihren Wagen wieder flott. Egal, wo Sie gerade stehen. Egal auch, wie spät es dann ist. An Werk-tagen, Wochenenden, Feiertagen. Rund um die Uhr.

Der V.A.G Notdienst: Überall, wo Sie ihn brauchen.

Termintreue: Wir wissen, wie kostbar Ihre Zeit ist.

Wenn wir Ihnen also sagen, Ihr Auto ist um 5 Uhr fertig, dann ist es auch um 5 Uhr fertig. Andernfalls geben wir Ihnen rechtzeitig Bescheid. Wenn es um eine Reparatur an Ihrem Auto geht, sind wir pingelig bis ins Detail.

Wenn es um Ihre Zeit geht, sind wir auf die Minute pünktlich.

Verbindliche Kosten-voranschläge: Damit Sie wissen, was wir machen.

Wir halten nicht viel von Über-raschungen. Schon gar nicht, wenn es um Ihr Geld geht. Als Ihr V.A.G Partner sagen wir Ihnen darum, welche Arbeiten wir an Ihrem Auto ausführen und was sie kosten werden.

Da wird nichts über den Dau-men gepeilt, sondern Posten für Posten vorgerechnet.

Klare Rechnungen: Da wissen Sie, wofür Sie bezahlen.

Als Ihr V.A.G Partner rechnen wir Ihnen auf Mark und Pfennig aus, was wir für Ihr Geld an Ihrem Auto gemacht haben. Wir sagen Ihnen, warum eine Reparatur notwendig war, warum wir sie so und nicht anders ausgeführt haben und warum sie wie lange gedauert hat.

Wir zeigen Ihnen die Teile, die wir ausgewechselt haben und sagen Ihnen, was sie kosten. Wenn Sie dann nachrechnen, wissen Sie, wofür die 50 Pfennig hinter dem Komma sind.

Klare Rechnungen – klare Verhältnisse.

Ihr Passat hat 1 Jahr Gewährleistung auf Original Teile.

Ob Sie Ihren neuen Passat zusätzlich mit dem interessanten Volkswagen-Zubehör ausstatten oder ob bei einer Inspektion Ihres Wagens einmal ein neues Original Volkswagen-Ersatzteil eingebaut werden muß: wir geben 1 Jahr Gewährleistung.

Denn Original Volkswagen-Ersatzteile und Original Volkswagen-Zubehör haben die gleiche gute Qualität wie ein neues Auto.

Dafür und für die Qualität unserer Arbeit stehen wir gerade. 1 Jahr lang und ohne Kilometergrenze.

Der Versicherungs Service (VVD): Der sichere Weg mit dem neuen Passat.

Ihr neuer Passat ist beim V.A.G Versicherungs Service (VVD) bestens aufgehoben.

Erstens, weil die Beiträge wirklich günstig sind.

Zweitens, weil Sie jederzeit auf das dichte Kundennetz mit umfassender Betreuung durch den bewährten V.A.G Service bei 3.320 V.A.G Partnern zurückgreifen können.

Drittens, weil 8.898 V.A.G Partner in Europa darauf eingestellt sind, Ihnen schnell und unbürokratisch zu helfen.

Und viertens, weil Sie den „Reparatur-Scheck“ für Haftpflichtschäden bekommen.

Klar, daß alle Formalitäten von den V.A.G Partnern erledigt werden.

VVD – der Versicherungsdienst: Der da ist, wo Sie ihn brauchen.

Das V.A.G Leasing: Der wirtschaftliche Weg zum neuen Passat.

Wenn Sie Ihr Geld nicht beim Kauf eines neuen Passat festlegen wollen, bieten wir Ihnen eine vorteilhafte Alternative: Auto-Leasing über die V.A.G Leasing GmbH.

Da zahlen Sie nur für das, was Sie nutzen. Also nicht den vollen Kaufpreis, sondern niedrige monatliche Leasing-Raten. Und beim Privatauto-Leasing eine Sonderzahlung, die wir mit Ihrem Gebrauchten verrechnen. So haben Sie genügend finanziellen Spielraum für andere Anschaffungen. Außerdem fahren Sie immer das neueste Modell.

Am Vertragsende geben Sie Ihren Passat zurück und leasen einen neuen. Das ist einfach und praktisch.

Selbstverständlich kann auch die Kfz-Versicherung gleich mit in den Leasing-Vertrag eingeschlossen werden. Dabei wird Ihr Schadenfreiheitsrabatt übernommen.

Wenn Sie konkrete Zahlen mehr überzeugen, rechnen wir Ihnen gerne aus, was es Sie kostet, wenn Sie den neuen Passat jetzt leasen. Egal, ob privat oder geschäftlich.

Die V.A.G Finanzierung: Der einfache Weg zum neuen Passat.

Sie können sich Ihren Wunsch nach einem neuen Passat sofort erfüllen. Wir sagen Ihnen gern, welche Vorteile dabei die V.A.G Finanzierung über die V.A.G Kredit Bank bietet.

Aus den vielfältigen Finanzierungsprogrammen können Sie Ihren Individual-Kredit wählen, ein Angebot, das genau auf Ihre Wünsche zugeschnitten ist.

Ob Sie Ihren neuen Passat privat oder gewerblich nutzen wollen, ob Sie Mehrausstattungen, Zubehör oder Versicherungsprämien mitfinanzieren möchten, stets können Sie die V.A.G Finanzierung als „leichten Weg zum neuen Auto“ nutzen.

So fahren Sie schon bald in Ihrem neuen Passat und bezahlen ihn in bequemen, gleichen Raten oder in ganz besonders niedrigen Monatsraten und einem Restbetrag.

Sie haben sich für den neuen Passat entschieden. Und was wird aus Ihrem Gebrauchten?

Den nehmen wir selbstverständlich herein. Und zwar unabhängig davon, ob Sie Ihren neuen Passat über einen günstigen V.A.G Kredit finanzieren, ob Sie ihn leasen oder sofort bezahlen.

Und selbstverständlich spielt es keine Rolle, ob Ihr Gebrauchter ein Volkswagen ist oder nicht.



**Passat.
Fahren in einer neuen Dimension.**

Bei Ihrem V.A.G Partner:

Die Angaben über Lieferumfang, Aussehen, Leistungen, Maße und Gewichte, Kraftstoffverbrauch und Betriebskosten der Fahrzeuge entsprechen den zum Zeitpunkt der Drucklegung vorhandenen Kenntnissen. Sie können sich bis zum Fahrzeugkauf ändern. Ihr V.A.G Partner wird Sie gern über etwaige Änderungen informieren.